

Multitek®

LIK 35 LINUX KAPI PANELİ KULLANIM KILAVUZU VE GARANTİ BELGESİ



AEEE Yönetmeliğine uygundur.

CE

LIK 35 LINUX KAPI PANELİ KULLANIM KILAVUZU

Multitek LIK 35 LINUX KAPI PANELİ'ni seçtiğiniz için teşekkür ederiz. Bu kullanma kılavuzu cihazınızın özelliklerini öğrenerek daha verimli kullanmanız için hazırlanmıştır.

**MULTİTEK LIK 35 LINUX KAPI PANELİ CİHAZINIZ ÜRETİM HATALARINA KARŞI 2 YIL GARANTİLİDİR.
BU CİHAZIN KULLANIM ÖMRÜ 7 YILDIR.**

Multitek bu dokümanda belirtilen özelliklerde önceden haber vermeden değişiklik yapma hakkına sahiptir.

www.multitek.com.tr

© 0533 345 66 77

@multitek_elektronik

f MultitekAS

t MultitekAS







Multitek Destek Hattı: 444 16 23

İÇİNDEKİLER

1. TEKNİK ÖZELLİKLER	5
2. KUTU İÇERİĞİ	4
3. PARÇALARIN İSİM VE ÖZELLİKLERİ	6
3.1 Ön ve Arka Kısım	6
4. BAĞLANTI ŞEMASI	7
4.1 Kablo Bağlantı Şeması	7
4.2 Elektrik Bağlantısı.....	7
5. KURULUM	8
6. ÇALIŞMA ŞEKLİ	9
6.1 Ana Ekran	9
6.2 Misafir Araması	9
6.3 Ayarlar Sayfası	10
6.4 Kilit Açma	11
TÜKETİCİNİN SEÇİMLİK HAKLARI	12
YETKİLİ SERVİS İSTASYONLARI	12
GARANTİ BELGESİ	13

GÜVENLİK UYARILARI

Tehlikeli bir durumu veya kayıpları önlemek için lütfen uyarılara uyunuz.

	Güvenlik ve Emniyet Uyarıları
	Yetkili kişiden habersiz yükleme, parça sökme veya onarım yapmayın.
	Ürünleri sıcak veya nemli ortamdaki uzak tutunuz. Ürünlerin üzerindeki kabloları bükmeyin, üzerine ağır cisimler koymayın.
	Elektrik çarpması veya herhangi bir arızayı önlemek için cihazın temizliğinde kuru bez kullanın. Tiner, deterjanve benzeri maddeler kullanmayınız. Eğer cihaz tuhaf sesler yayar veya duman çıkarırsa en kısa sürede enerjisini kesin ve Teknik servise bildirim yapın.
	Islak elle soket takmayınız.
	Montaj yeri ısı kaynağından uzak ve doğrudan güneş ışığı almayacak şekilde seçilmelidir.
	Ürüne yabancı maddelerin girmesini önleyin.

Lütfen arıza durumunda yetkili servislerimize başvurunuz. (Bkz. Sayfa 12)

1. TEKNİK ÖZELLİKLER

- 3.5 inç TFT LCD ekran,320*240 çözünürlük
- Gece görüşü için beyaz LED
- Yatay görüş açısı 120°
- İşletim sistemi: Linux Sistemi
- Ağ bağlantısı: POE
- Çalışma gerilimi: 18V (POE)
- Çalışma sıcaklığı: -20 ~ 55 °C
- Çalışma akımı: 280 mA (max: 500 mA, stand-by: 180 mA)
- Toza ve suya dayanıklı (IP64)
- Gömmeli/Sıva altı montaj
- Darbeye karşı dayanıklı
- Boyutlar (mm): 318(Y) x 130(G) x 51(K).

2. KUTU İÇERİĞİ

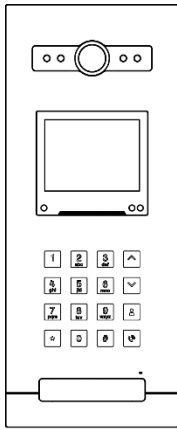

Ana Cihaz

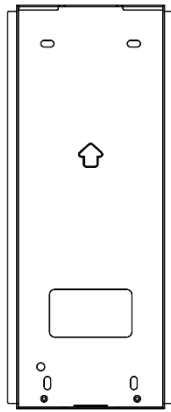

Duvara
Gömülecek Kasa

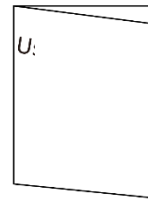

Kullanım Kılavuzu



2*8 Konnektör



M1.5 mm Tornavida



HM M2*5mm Panel
Sabitleme Vidası

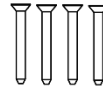

KA M4*35mm
Montaj Vidası

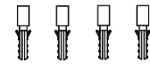

M4*35mm
Plastik Dübel

3. PARÇALARIN İSİM VE ÖZELLİKLERİ

3.1 Ön ve Arka Kısım

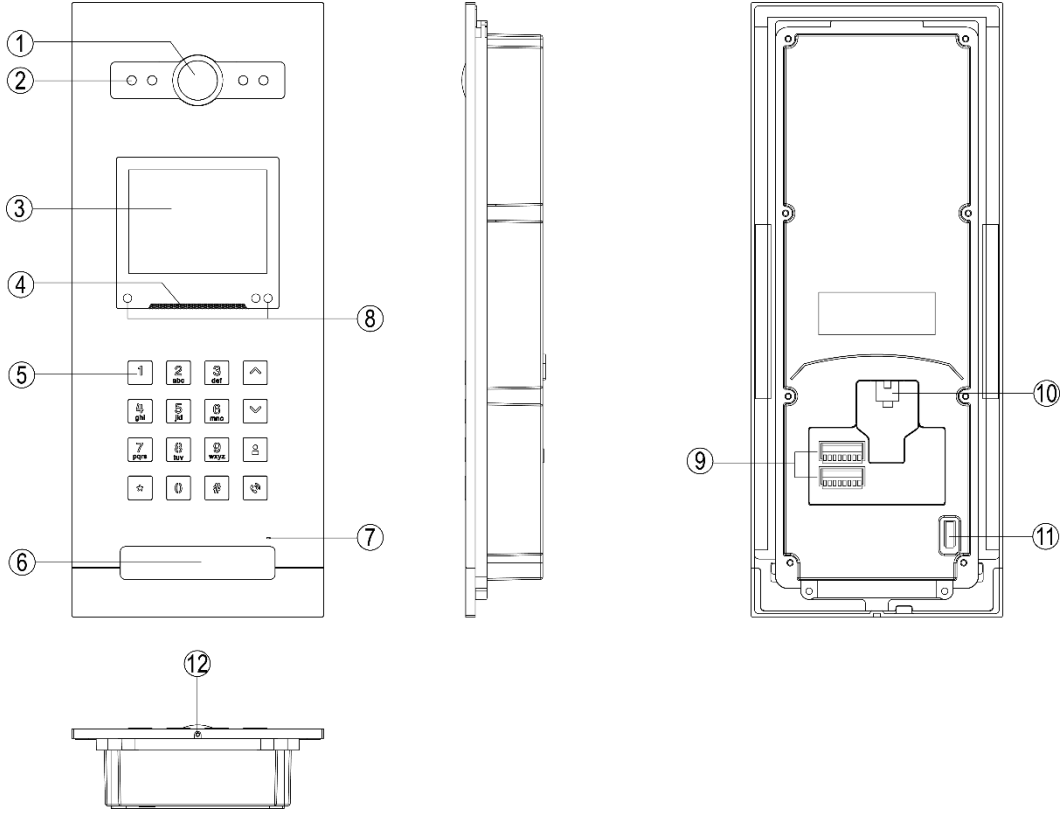

NO.	Parça İsmi	NO.	Parça İsmi
1	Kamera	2	Gece görüşü için LED
3	Ekran	4	Hoparlör
5	Butonlar	6	Kart okuma alanı
7	Mikrofon	8	IR sensör
9	Bağlantı portu	10	RJ45 Konnektör
11	Sabotaj butonu	12	Panel sabitleme vidası

4. Bağlantı Şeması

4.1 Kablo Bağlantı Şeması

Lütfen kablo bağlantısında kutuplaşmaya dikkat edin.

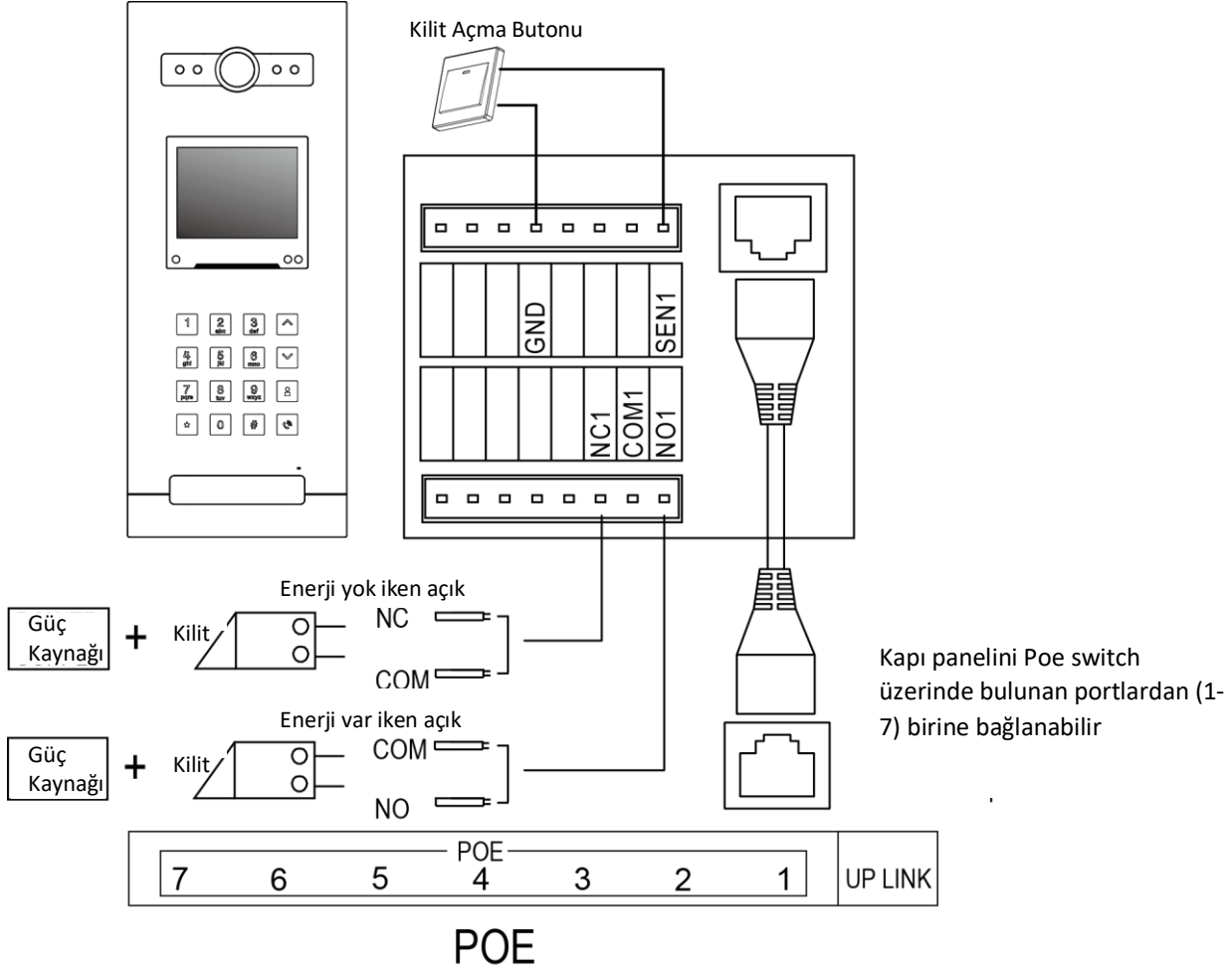

4.2 Elektrik Bağlantısı

Not:

1. Harici güç kaynağı, kilide göre kullanılmalıdır.
2. Kapı kilidi 30V, 3A ile sınırlandırılmıştır.
3. İki çeşit kilit bağlantı şekli vardır:

Tip 1: Normalde açık kilit

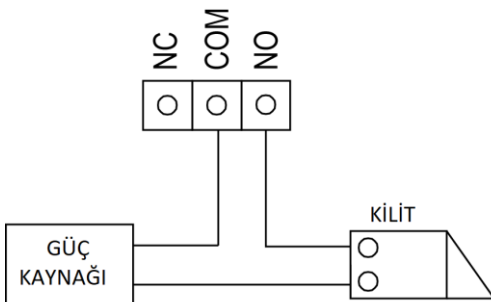

Tip 2: Normalde kapalı kilit

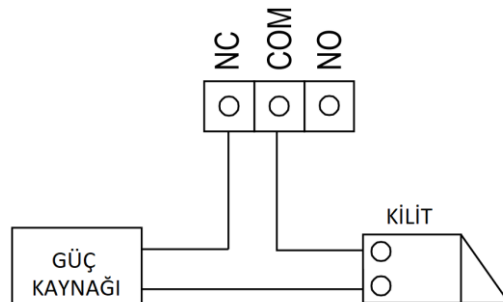

5. KURULUM

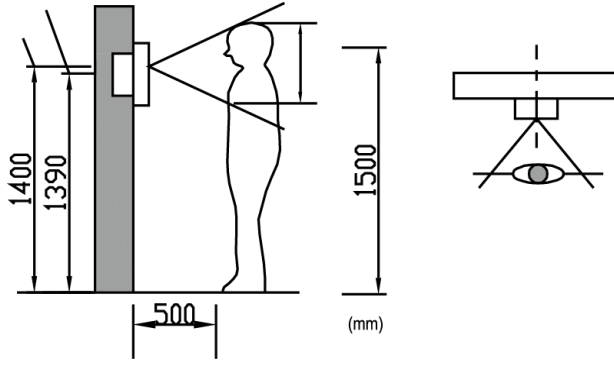

Kamera kurulum yeri

Kapı panelinin standart kurulum yüksekliği: lens'in yüksekliği 1,400mm zeminin üzerinde olmalı; bu durumda kamera merkezi 1,390mm yerden yüksek olmalı.

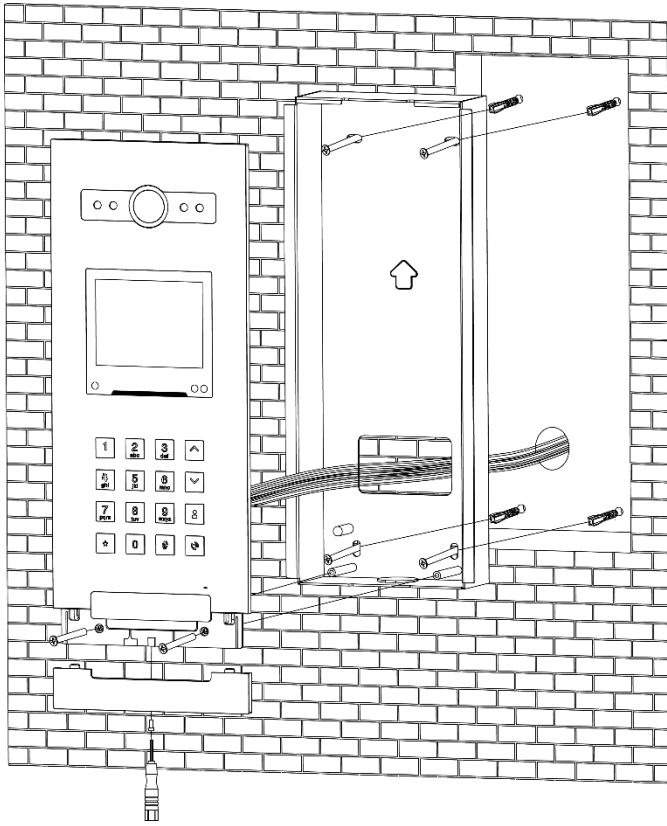

Kapı paneli'nin kurulumu ve kablo bağlantısı

- 1) Kapı panelinin arkasındaki gömülü kutuyu çıkarın ve vidayla duvara sabitleyin.
- 2) Kabloyu çekin ve sistemi 4.1 bağlantı şemasına göre bağlayın.
- 3) Kart panelini kapak paneline sabitleyin.
- 4) Paneli gömülü kutuya vidayla sabitleyin.

6. ÇALIŞMA ŞEKLİ

6.1 Ana Ekran

Standby modundayken, herhangi bir nesne algılandığı zaman aşağıdaki gibi ekran görülür (buton ışıkları yanar).



Uyarı:

- IR sensor çalışma mesafesi ≤ 700 mm.
- Gece görüş modunda, buton ışıkları ve kart okuyucu ışıkları her zaman yanar.

6.2 Misafir Araması

Yukarı veya Aşağı butonuna bastığınızda isim listesi açılır. Aramak istediğiniz kişiyi seçin ve “#” butonuna basın veya arama butonuna basın.

Ayrıca direk tuş takımından aranacak numarayı tuşlayıp “#” butonuna veya arama butonuna basarsanızda arama yapabilirsiniz.

Güvenlik butonuna basıldığında güvenlik&görevli sayfası açılır, arayacağınız kişiyi seçin ve “ # ” butonuna veya arama butonuna basın.

Sistemde sadece güvenlik kayıtlıysa direk güvenliği arayacaktır.

Uyarı:

- Rehberde, “*” butonuna basılırsa ana sayfaya geri döner; arama sayfasındayken, “*” butonuna basılırsa yazılan numarayı siler.
- Arama sırasında, “*” butonuna basarsanız aramayı sonlandırmış olursunuz; ama konuşma sırasında basılırsa, çağrıyı sonlandırmak için izin verilmez.
- Daire araması yazım formatı; aranacak daire 1 ise; 001 veya 01 veya 1 tuşladıktan sonra arama tuşuna basın, 12 numaralı daireyi aramak için 012 veya 12 tuşladıktan sonra arama tuşuna basın (Aynı bloktaki çağrılar için geçerlidir).

6.3 Ayarlar Sayfası

Sırasıyla “*”, “Arama Butonu”, “99” butonlarına basın sonra şifreyi girin ve # tuşuna basın, ayarlar sayfasına giriş yapacaksınız. Aşağı/yukarı butonlarıyla ayar yapacağınız menünün üstüne gelin ve “#” butonuna basın, seçtiğiniz menünün ayar sayfası açılacaktır (varsayılan şifre: 0000; “*” butonuna basarsanız şifreyi silersiniz).



Cihaz bilgisi ayarlarında, Blok ve Cihaz numarasını giriniz. Blok numarası için verebileceğiniz numaralar; Blok No.:1~98 arası; Cihaz numarası için verebileceğiniz numaralar; Cihaz No.:801~819 arası.

Erişim ayarlar sayfasında, kart ekleyebilir veya silebilirsiniz, şifreyi aktif veya pasif yapabilirsiniz kilit açma zamanını ayarlayabilirsiniz (1~15s arası), ayrıca kilit açma butonunu normalde açık veya normalde kapalı olarak da ayarlayabilirsiniz.

6.3.1 Kart Ekleme

Erişim ayarlar sayfasında, giriş kartı' nı seçin ve ardından “#” butonuna basın, aşağıdaki ekran açılacaktır:

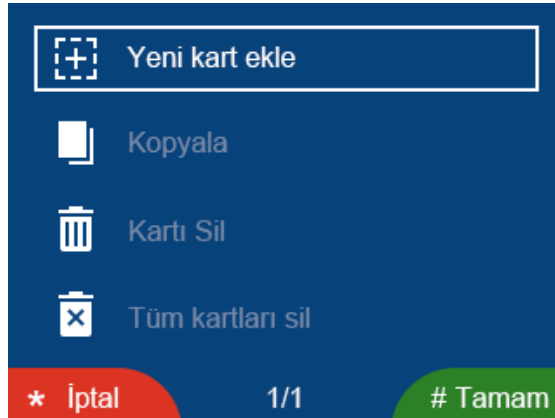

Yeni kart ekleme sekmesini seçin ve “#” butonuna basın ardından isim girme ekranı açılacaktır.

Burada dairenizin numarasını seçin veya istediğiniz numarayı girin ardından “#” butonuna basın, açılan ekranda şöyle bir bildirim olacaktır “kartı 01 003 için okutun” (01 003 örnek daire daire numarası).

Kartı okutunuz (bir daireye en fazla 5 kart ekleyebilirsiniz).

6.3.2 Kart Kopyalama

Kart kopyalama sekmesini seçin ve ardından “#” butonuna basın, kapı paneli listesi açılacaktır.

Kopyalamak istediğiniz kapı panelini seçin ve “#” butonuna basınca kartınız kaydedilir.

6.3.4 Kart Silme

Kart silme sekmesini seçin ve ardından “#” butonuna basın, kapı paneli listesi açılacaktır, Burada dairenizin numarasını seçin veya istediğiniz numarayı girin ardından “#” butonuna basın ve kaydedin.

Kartları silmek için “#” butonuna basın, açılan ekranda “Tüm Daire Kartlarını Sil: 01 003” uyarısı olacaktır “#” butonuna basarak onaylayın.

Sistem ayar sayfasında, tarih ve saati girebilirsiniz, ses seviyesini ayarlayabilirsiniz, fabrika ayarlarına dönebilirsiniz ve dil ayarlarını yapabilirsiniz. Sabotaj alarmını ayarlayabilirsiniz, ses komutunu açık/kapalı olarak değiştirebilirsiniz.

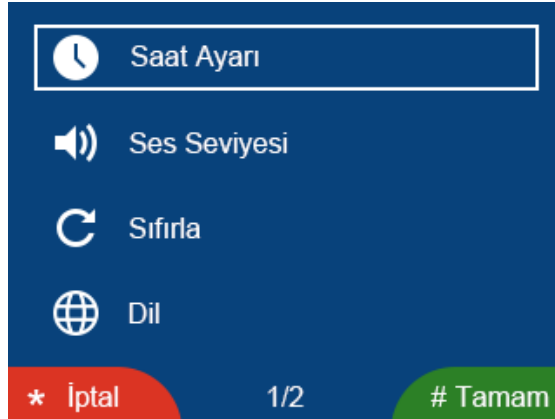

Eğer ses okuyucusunu aktif ederseniz:

0, 1, 2,...9 butonlarına basıldığında ses okuyucusu “sıfır, bir, iki ... dokuz” şeklinde söyleyecektir.

Yukarı veya aşağı butonuna basıldığında ses okuyucusu “kullanıcı listesi” şeklinde söyleyecektir (sadece anasayfada).

Güvenlik butonuna basıldığında ses okuyucusu “güvenlik” şeklinde söyleyecektir (sadece anasayfada);

“#” butonuna veya konuşma butonuna basıldığında ses okuyucusu “aranıyor” şeklinde söyleyecektir (sadece arama sayfasında).

Kartla kilit açıldığında ses okuyucusu “kapı açıldı” şeklinde söyleyecektir.

- Teknik şifre ayar sayfasında Teknik şifrenizi girebilirsiniz (şifre 6 karakterlidir).
- Hakkında ayar sayfasında, Blok No. / Cihaz No ve donanım versionunu görebilirsiniz.

Not:

- Kapı paneli sadece ID kartı desteklemektedir.
- Herhangi bir ayar sayfasında, “*” butonuna basarsanız bir önceki ayarlar sayfasına geri dönersiniz.
- Kapı panellerindeki tarih ve saat diğer cihazlarla senkronizedir.
- Teknik şifreyi unuttuğunuzda, şifreyi yeniden düzenlemek için şu adımları takip etmelisiniz; sabotaj butonuna basınız → “*” butonuna basınız → sabotaj butonuna basınız → “#” butonuna basınız (bu adımlar sadece anasayfada ve sabotaj alarm sayfasında geçerlidir; bu adımlar 3 saniyede tamamlanmalıdır).

6.4 Kilit Açma

İki şekilde kilit açılabilir:

Şifre ile kilidi açma: “#” butonuna basınız → daire numarasını seçiniz → “#” butonuna basınız → kilit açma şifresini giriniz → “#” butonuna basınız

Kart ile kilidi açma: Kapı paneline kayıtlı olan kartınızı okuyucuya okutunca kapı açılacaktır.

Not:

- Şifreyle kapı açma işlevini aktif/pasif yapmak için erişim ayarlarına girmelisiniz.
- Kart okutma mesafesi ≤ 20mm.

TÜKETİCİNİN SEÇİMLİK HAKLARI

1. Malın ayıplı olduğunun anlaşılması durumunda tüketici;
 - a) Satılanı geri vermeye hazır olduğunu bildirerek sözleşmeden dönme,
 - b) Satılanı alıkoyup ayıp oranında satış bedelinden indirim isteme,
 - c) Aşırı bir masraf gerektirmediği takdirde, bütün masrafları satıcıya ait olmak üzere satılanın ücretsiz onarılmasını isteme,
 - ç) İmkân varsa, satılanın ayıpsız bir misli ile değiştirilmesini isteme, seçimlik haklarından birini kullanabilir.
2. Ücretsiz onarım veya malın ayıpsız misli ile değiştirilmesi hakları üretici veya ithalatçıya karşı da kullanılabilir. Satıcı, üretici ve ithalatçı tüketicinin bu hakkını kullanmasından müteselsilen sorumludur.
3. Tüketicinin, malın ayıpsız misli ile değiştirilmesi hakkını seçmesi durumunda satıcı, üretici veya ithalatçının, malın ayıpsız misli ile değiştirilmesi talebinin kendilerine bildirilmesinden itibaren azami otuz iş günü içerisinde, bu talebi yerine getirmesi zorunludur. Ancak tüketicinin ücretsiz onarım talebi, yönetmelikte azami tamir süresi belirlendiye belirtilen azami tamir süresi içinde yerine getirilir. Aksi hâlde tüketici diğer seçimlik haklarını kullanmakta serbesttir.
4. Tüketicinin sözleşmeden dönme veya ayıp oranında bedelden indirim hakkını seçtiği durumlarda, ödemiş olduğu bedelin tümü veya bedelden yapılan indirim tutarı derhal tüketiciye iade edilir.
5. Seçimlik hakların kullanılması nedeniyle ortaya çıkan tüm masraflar, tüketicinin seçtiği hakkı yerine getiren tarafça karşılanır. Tüketici bu seçimlik haklarından biri ile birlikte tazminat da talep edebilir.
6. Uyuşmazlık olması halinde uyuşmazlığınızın çözülmesi için; uyuşmazlık bedeline göre ikamet edilen yerdeki veya mal/hizmetin satın alındığı yerdeki Kaymakamlık bünyesinde yer alan Tüketici Sorunları Hakem Heyetine veya Tüketici Mahkemesi'ne başvurula bilinir.

Yetkili Servis İstasyonları

FİRMA ADI	İLİ	TELEFON
MULTITEK ELEK. SAN. VE TİC. A.Ş.	İSTANBUL MERKEZ FABRİKA	444 16 23 +90 (216) 420 38 38 +90 (216) 415 79 18
	ANKARA	+90 (554) 364 49 46
	ADANA	+90 (544) 548 64 84
	ANTALYA	+90 (242) 311 78 89
	İZMİR	+90 (545) 538 51 29
	BURSA	+90 (542) 208 29 66
	ALANYA	+90 (555) 963 79 59
	DOĞU MARMARA	+90 (546) 678 92 12
	DİYARBAKIR	+90 (546) 679 91 47
	ESKİŞEHİR	+90 (541) 324 14 26
	GAZİANTEP	+90 (542) 380 54 62
	KAYSERİ	+90 (542) 380 56 52
	KONYA	+90 (549) 813 83 32
	SAMSUN	+90 (545) 539 52 63
	TRABZON	+90 (544) 396 06 34
ZONGULDAK	+90 (554) 542 11 19	



GARANTİ BELGESİ

Bu belge; 6502 sayılı Tüketicinin Korunması Hakkında Kanun ve Kanun'a dayanarak yürürlüğe konulan Garanti Belgesi Yönetmeliği uyarınca, T.C. Gümrük ve Ticaret Bakanlığı Tüketicinin Korunması ve Piyasa Gözetimi Genel Müdürlüğü'nün hazırlamış olduğu usul ve esaslara göre hazırlanmıştır.

İMALATÇI / İTHALATÇI FİRMANIN	
ÜNVANI	MULTİTEK ELEKTRONİK SAN. VE TİC. A.Ş.
MERKEZ ADRES	MECLİS MAH. ATATÜRK CAD. NO:47 SANCAKTEPE/İSTANBUL
TELEFON VE FAKS	+90 (216) 420 38 38 / +90 (216) 415 79 18
FİRMA YETKİLİSİNİN MATBU İMZASI/KAŞESİ	
MALIN	
CİNSİ	LINUX KAPI PANELİ
MARKASI	MULTİTEK
MODELİ	LIK-35
BANDROL VE SERİ NO	
TESLİM TARİHİ VE YERİ	
GARANTİ SÜRESİ	2 YIL
AZAMI TAMİR SÜRESİ	20 İŞ GÜNÜ
SATICI FİRMANIN	
ÜNVAN	
ADRES	
TELEFON VE FAKS	
SATICI İMZA KAŞE	
FATURA TARİHİ VE NO	

GARANTİ ŞARTLARI

1. Garanti süresi; malın tüketiciye teslim tarihinden itibaren başlar ve 2 (iki) yıldır.
2. Malın bütün parçaları dahil olmak üzere tamamı firmamızın garanti kapsamındadır.
3. Malın arızalanması durumunda, tamirde geçen süre garanti süresine eklenir. Malın tamir süresi en fazla 20 (yirmi) iş günüdür. Bu süre, garanti süresi içerisinde mala ilişkin arızanın yetkili servis istasyonuna veya satıcıya bildirim tarihinden itibaren başlar. Tüketicinin bulunduğu yerde yetkili servis istasyonunun olmaması halinde satış sonrası hizmetlerin verilmesinden, tüketiciye en yakın yerdeki yetkili servis istasyonu sorumludur. Tüketiciye en yakın yerdeki yetkili servis istasyonunda satış sonrası hizmet verilmesinin mümkün olmaması durumunda; malın firma merkezine ya da diğer bir yetkili servis istasyonuna ulaştırılması ve geri gönderilmesi ile ilgili olarak tüketiciden nakliye, posta, kargo veya benzeri herhangi bir ulaşım gideri talep edilemez.
4. Tüketicinin arıza bildirimini; telefon, faks, e-posta, iadeli taahhütlü mektup veya benzeri bir yolla yapması mümkündür. Ancak, uyumsuzluk halinde bildirimle ilişkin ispat yükümlülüğü tüketiciye aittir.
5. Malın garanti süresi içerisinde yetkili servis istasyonuna veya satıcıya tesliminden itibaren arızasının on iş günü içerisinde giderilememesi halinde, üretici veya ithalatçının; malın tamiri tamamlanıncaya kadar, benzer özelliklere sahip başka bir malı tüketicinin kullanımına tahsis etmesi zorunludur.
6. Yetkili servis istasyonlarının, bakım ve onarımını yaptıkları mallara ait değiştirilen yedek parçaları; garanti süresi içerisinde tüketiciye göstermesi zorunludur.
7. Garanti uygulaması sırasında değiştirilen malın garanti süresi, satın alınan malın kalan garanti süresi ile sınırlıdır.
8. Malın ayıplı olduğunun anlaşılması durumunda tüketici
 - a) Satılanı geri vermeye hazır olduğunu bildirerek sözleşmeden dönme,
 - b) Satılanı alıkoyp ayıp oranında satış bedelinden indirim isteme,
 - c) Aşırı bir masraf gerektirmediği takdirde, bütün masrafları satıcıya ait olmak üzere ücretsiz onarılmasını isteme,

ç) İmkân varsa, satılanın ayıpsız bir misli ile değiştirilmesini isteme, seçimlik haklarından birini kullanabilir. Ücretsiz onarım veya malın ayıpsız misli ile değiştirilmesi hakları üretici veya ithalatçıya karşı da kullanılabilir. Satıcı, üretici ve ithalatçı tüketicinin bu hakkını kullanmasından müteselsilen sorumludur.
9. Tüketicinin, ücretsiz onarım hakkını kullanması halinde malın;
 - a) Garanti süresi içinde tekrar arızalanması,
 - b) Tamiri için gereken azami sürenin aşılması,
 - c) Tamirinin mümkün olmadığını, yetkili servis istasyonu, satıcı, üretici veya ithalatçı tarafından bir raporla belirlenmesi, durumlarında; tüketici malın bedel iadesini, ayıp oranında bedel indirimini veya imkan varsa malın ayıpsız misli ile değiştirilmesini satıcıdan talep edebilir. Tüketicinin, malın ayıpsız misli ile değiştirilmesi hakkını seçmesi durumunda satıcı, üretici veya ithalatçının, malın ayıpsız misli ile değiştirilmesi talebinin kendilerine bildirilmesinden itibaren azami otuz iş günü içerisinde, bu talebi yerine getirmesi zorunludur. Ancak tüketicinin ücretsiz onarım talebi, yönetmelikte azami tamir süresi belirlendiyse belirtilen azami tamir süresi içinde yerine getirilir. Aksi hâlde tüketici diğer seçimlik haklarını kullanmakta serbesttir.
10. Tüketicinin sözleşmeden dönme veya ayıp oranında bedelden indirim hakkını seçtiği durumlarda, ödemiş olduğu bedelin tümü veya bedelden yapılan indirim tutarı derhal tüketiciye iade edilir.
11. Seçimlik hakların kullanılması nedeniyle ortaya çıkan tüm masraflar, tüketicinin seçtiği hakkı yerine getiren tarafça karşılanır. Tüketici bu seçimlik haklarından biri ile birlikte tazminat da talep edebilir.
12. Uyumsuzluk olması halinde uyumsuzluğunun çözümlenmesi için; uyumsuzluk bedeline göre ikamet edilen yerdeki veya mal/hizmetin satın alındığı yerdeki Kaymakamlık bünyesinde yer alan Tüketici Sorunları Hakem Heyetine veya Tüketici Mahkemesi'ne başvurula bilinir.
13. Arızalarda kullanım hatasının bulunup bulunmadığının, yetkili servis istasyonları, yetkili servis istasyonunun mevcut olmaması halinde sırasıyla; malın satıcısı, ithalatçısı veya üreticisinden birisi tarafından mala ilişkin azami tamir süresi içerisinde düzenlenen raporla belirlenmesi ve bu raporun bir nüshasının tüketiciye verilmesi zorunludur. Tüketiciler, bu rapora ilişkin olarak bilirkişi tarafından tespit yapılması talebiyle uyumsuzluğun parasal değerini dikkate alarak tüketici hakem heyetine veya tüketici mahkemesine başvurabilir.
14. Satıcı tarafından bu Garanti Belgesinin verilmemesi durumunda, tüketici Gümrük ve Ticaret Bakanlığı Tüketicinin Korunması ve Piyasa Gözetimi Genel Müdürlüğüne başvurabilir.
15. Malın kullanma kılavuzunda yer alan hususlara aykırı kullanılmasından kaynaklanan arızalar garanti kapsamı dışındadır.