

Multitek®

LİM-43 LINUX DAİRE MONİTÖRÜ KULLANIM KILAVUZU VE GARANTİ BELGESİ

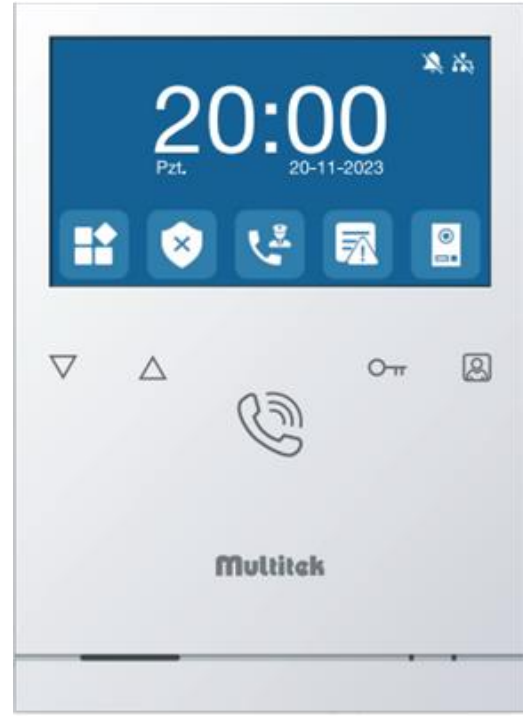
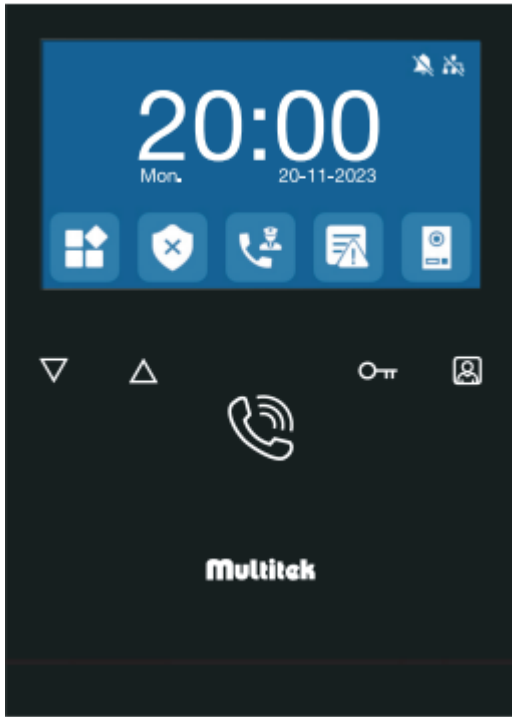

AEEYönetmeliğine uygundur.

CE

LİM-43

LİNUX DAİRE MONİTÖRÜ KULLANMA KILAVUZU

Multitek LİM-43 LİNEX DAİRE MONİTÖRÜ'nü seçtiğiniz için teşekkür ederiz. Bu kullanma kılavuzu cihazınızın özelliklerini öğrenerek daha verimli kullanmanız için hazırlanmıştır.

**MULTİTEK LİM-43 CİHAZINIZ ÜRETİM HATALARINA KARŞI 2 YIL GARANTİLİDİR.
BU CİHAZIN KULLANIM ÖMRÜ 7 YILDIR.**

Multitek bu dokümanda belirtilen özelliklerde önceden haber vermeden değişiklik yapma hakkına sahiptir.

www.multitek.com.tr

☎ 0533 345 66 77

@multitek_elektronik

f MultitekAS

🐦 MultitekAS

Multitek Destek Hattı: 444 16 23

İçindekiler

1. Teknik Özellikler	5
2. Kutu İçeriği	5
3. Parçaların İsmi ve Özellikleri	6
4. Bağlantı Şeması	7
4.1 Sistem Şeması	7
4.2 Kablolama Şeması	8
5. Kurulum	9
6. Çalışma Şekli	10
6.1 Ana Ekran	10
6.2 Arama Fonksiyonu	11
6.2.1 Acil arama	12
6.2.2 İnterkom	12
6.3 Olaylar Fonksiyonu	13
6.4 Kapı Paneli Fonksiyonu	14
6.5 Alarm Fonksiyonu	15
6.6 Ana Ayarlar Sayfası	16
6.6.1 Servis Ayarları	16

DİKKAT VE UYARI

Cihazınız ve sizin güvenliğiniz için lütfen aşağıdaki güvenlik talimatlarını okuyun.

	Güvenlik ve Emniyet Uyarıları
	Yetkili kişilerin desteği olmadan yükleme, parça sökme veya onarım yapmayın.
	Ürünü sıcak ve nemli ortamlardan uzak tutun.
	Ürünün üzerine ağır nesnelere koymayın ve ürün kablosunu sıkıştırmayın.
	Ürünü temizlerken su, tiner ve deterjan kullanmayın.
	Kullanım sırasında başka ürünlere bağlamayın.
	Herhangi bir arıza ve elektrik çarpması durumu yaşanmaması için ürünü sildiğiniz bezin kuru olduğundan emin olun.
	Üründen tuhaf bir ses, koku veya duman çıkarsa, enerjisini kesin ve teknik servisle iletişime geçin.
	Islak elle cihaza dokunmayın.
	Dikkat: Yaralanma yada mal kaybı tehlikesi.
	Ürünün üzerinde toz veya yabancı maddelerin birikmediğinden emin olun.
	Ürüne yabancı maddelerin girmesine engel olun.
	Ürünün kurulumunu güneş ışığından ve ısıtıcı cihazlarından uzak bir yere yapın.
	Ürün kurulumunu düz ve sabit bir şekilde yapın.
	Ürün uzun süre kullanılmayacaksa fişini çekin.

1. Teknik Özellikler

- 4.3" dokunmatik tuşlu monitör, 480*273çözünürlük
- 4 bölge alarm fonksiyonu
- Kapı zili fonksiyonu
- Video formatı: H.264
- Ağ bağlantısı: Ethernet (POE)
- Çalışma gerilimi: 18V (POE)
- Çalışma sıcaklığı: -10~55 °C
- İşletim sistemi: Linux
- Dahili bellek: 100 adet görsel
- Boyutlar(mm): 110(G)x156(Y)x25(D)

2. Kutu İçeriği

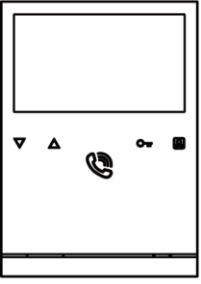

Ana cihaz



Kullanma kılavuzu



2 pin'li kablo

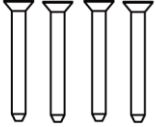

KA M4*35 mm
Montaj Vidası

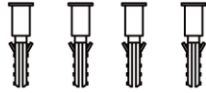

M4*35mm
Plastik Dübel

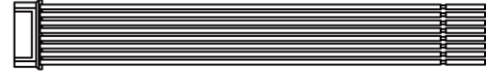

8 pin'li kablo

3. Parçaların İsmi ve Özellikleri

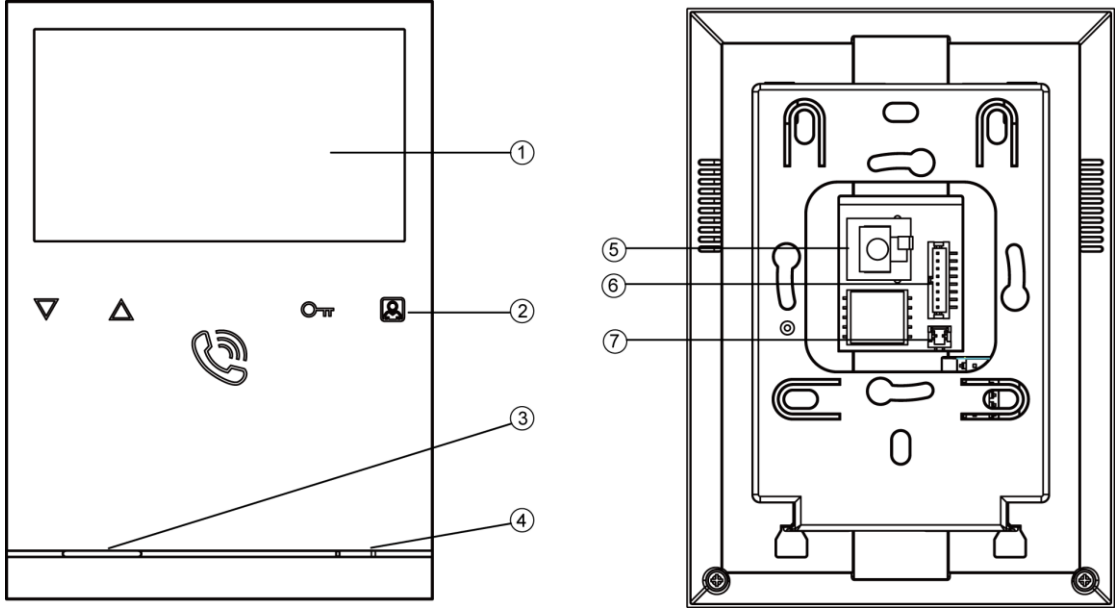

NO.	Parça	Tanım
1	Ekran	4.3 inç dijital TFT LCD
2	Dokunmatik buton	Okunmamış mesaj/çağrı olduğunda beyaz LED yanıp söner.
3	Konuşmacı	Alarm geldiğinde beyaz LED yanıp söner.
4	Mikrofon	Kullanıcının sesini gönderir.
5	RJ45 Konnektör	18V POE ve LAN bağlantısı
6	Bağlantı noktası	Sensör için bağlantı
7	Bağlantı noktası	Kapı zili için bağlantı

4. Bağlantı Şeması

4.1 Sistem Şeması

- Sistemdeki diğer cihazlar (Daire monitörü, kapı paneli, ağ anahtarı, güvenlik paneli) ve POE Switch arasındaki mesafe maksimum 100 metre olmalıdır.
- Sistem 98 adet bloğa kadar destekler.
- Sistem 32 adede kadar IP kamera destekler.
- Bir dairede en fazla 3 adet monitör kullanılır.
- Öncelikli olarak ilk kapı panelinin kurulumu sağlanmalıdır. Diğer cihazların adreslenmesi kapı panelinden sonra gerçekleşir (4 rakamlı: 0181, 5 rakamlı: 01801)

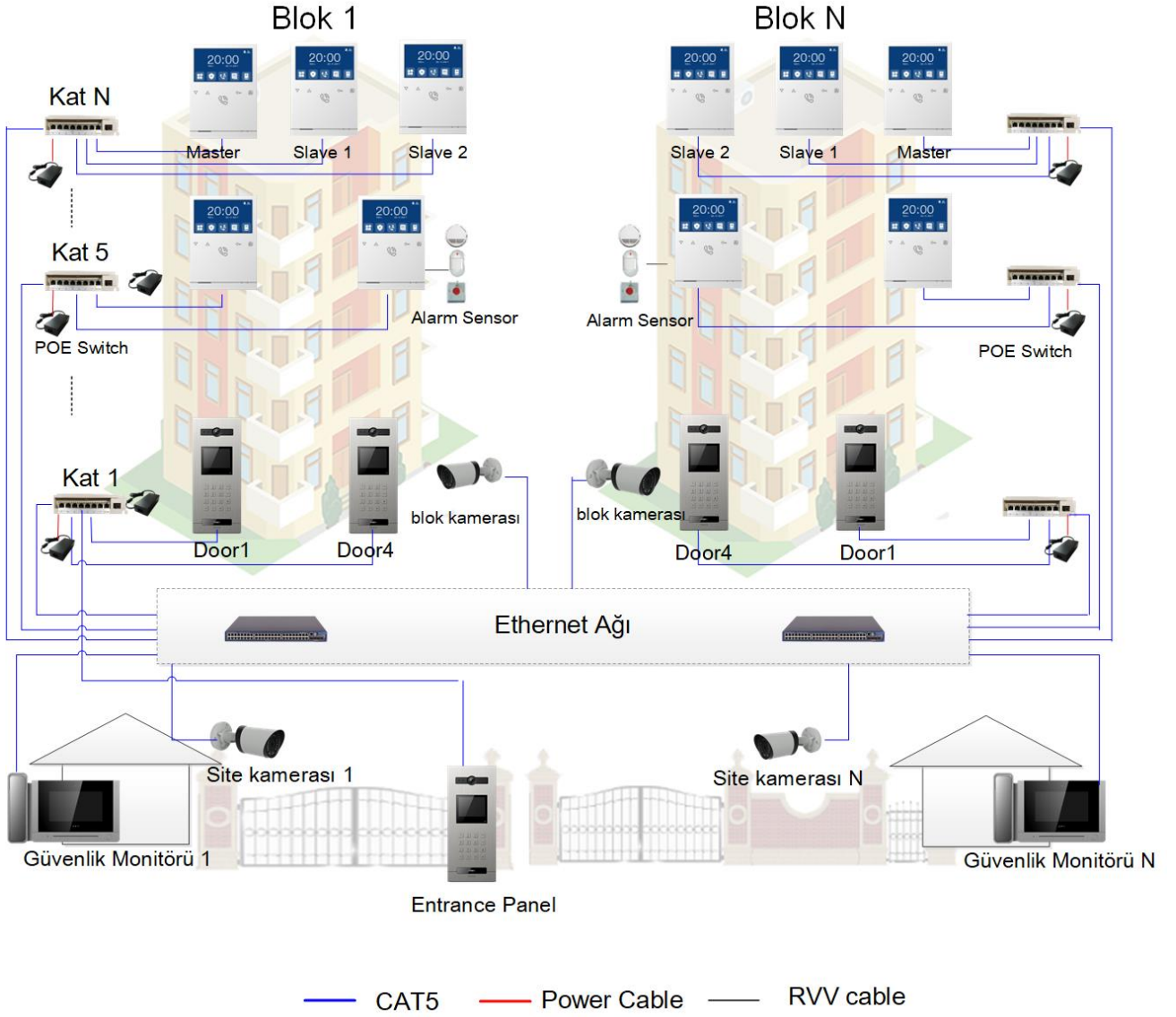

4.2 Kablolama Şeması

ALM1
ALM2
ALM3
ALM4
12VA
GND
12V
GND

Alarm sensörlerinin grafiği. ALM1, ALM2, ALM3 ve ALM4, alarm bölgeleri sırasıyla bağlanır.

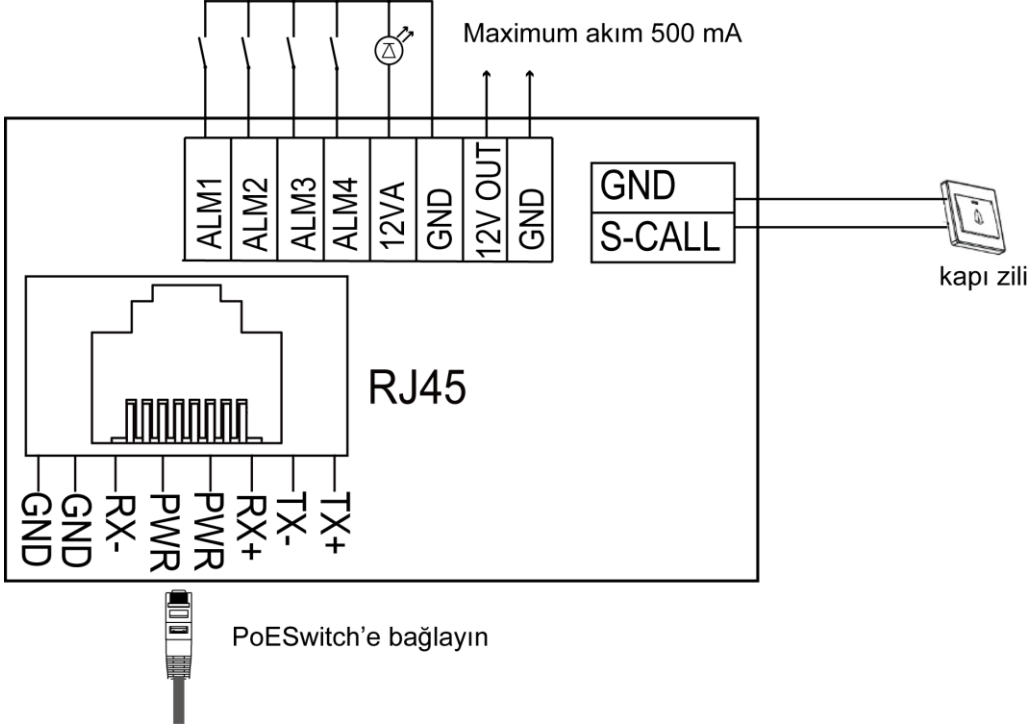

5. Kurulum

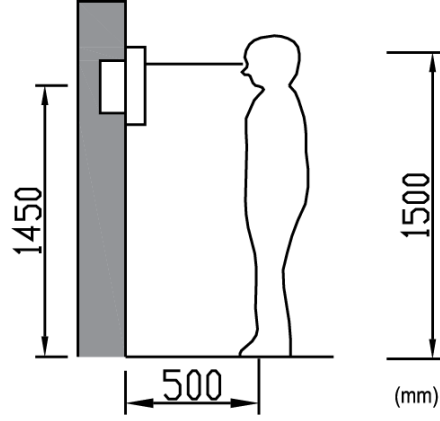

Monitör kurulumu

Standart monitör kurulum yüksekliği, ekran merkezinin göz hizasında olduğu yerde yaklaşık 1.500 mm'dir; bu durumda duvara asılı askı aparatının, zemin seviyesinden 1.450 mm yukarıda olmalıdır.

Monitör kablolaması ve kurulumu

- 1) Monitörün arkasındaki montaj aparatını çıkartın ve duvara sabitleyin.
- 2) Duvardan gelen RJ45 kablosunu kablolama şemasında gösterildiği gibi takın.
- 3) Monitörü askı aparatına yuvaları denk gelecek şekilde oturtun.

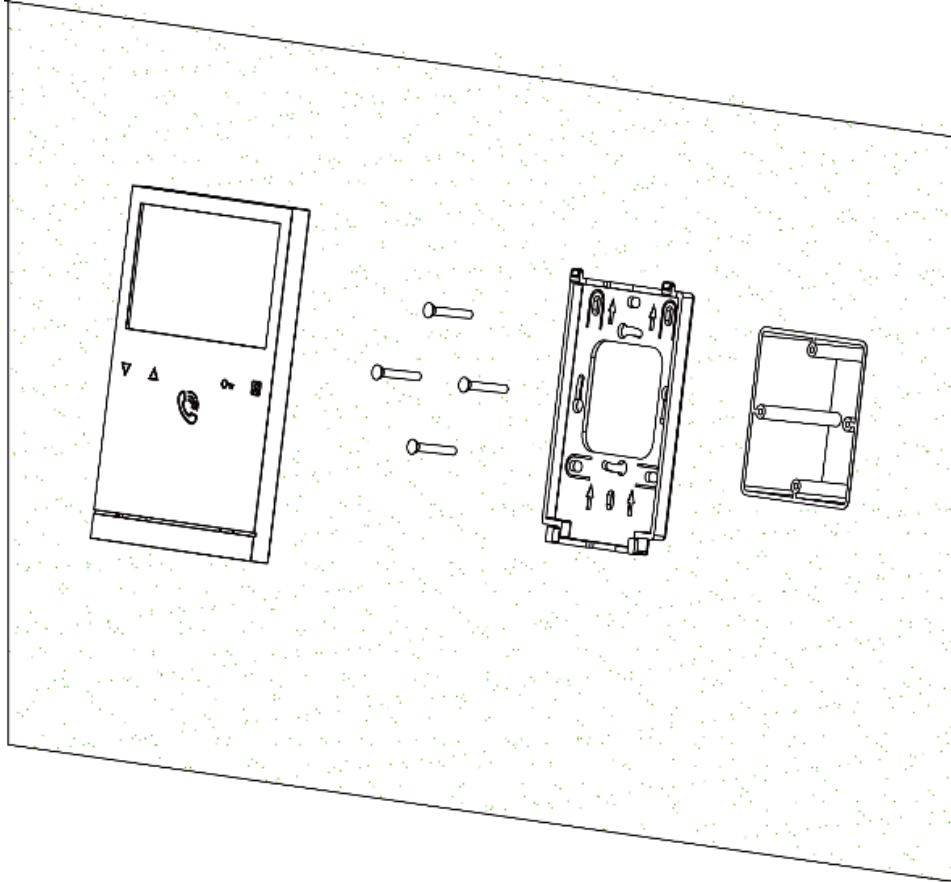

6. Çalışma Şekli

6.1 Ana Ekran

Bekleme modunda dokunmatik butona dokunduğunuzda, anasayfa aşağıdaki gibi gösterilecektir:

Anasayfa

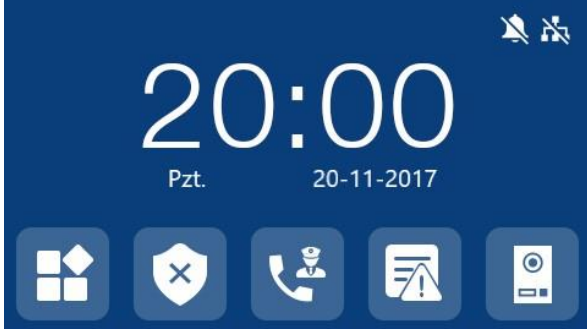

İkon Tanımlamaları

	Güvenlik acil arama		Olaylar menüsü
	Monitör menüsüne giriş		Alarm aktivasyon butonu (Aktif ve Pasif etme)
	Diğer menü simgelerine giriş		Asansör çağırma
	(Ağ bağlantısı yok) göstergesi		(Rahatsız etme) mod göstergesi
	Alarm yönetimi		İnterkoma giriş
	Ayarlar menüsüne giriş		Anasayfaya dönüş

6.2 Arama Fonksiyonu

Kapı paneli arandığında, ana monitör ekranına kapı panelinin kamera görüntüsü gelir ve ziyaretçi ile görüşmek için  simgesi kullanılır.

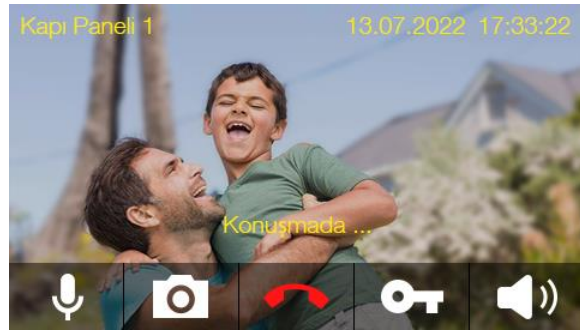
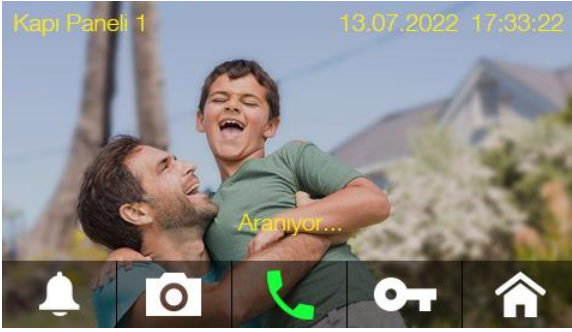

İkon Tanımlamaları

	Fotoğraf çekme		Zil sesi Aç/Kapat
	Kapı açma		Mikrofon Aç/Kapat
	Anasayfaya dönüş		Konuşma sesi ayarlama
	Konuşma		Konuşmayı sonlandır

6.2.1 Acil arama

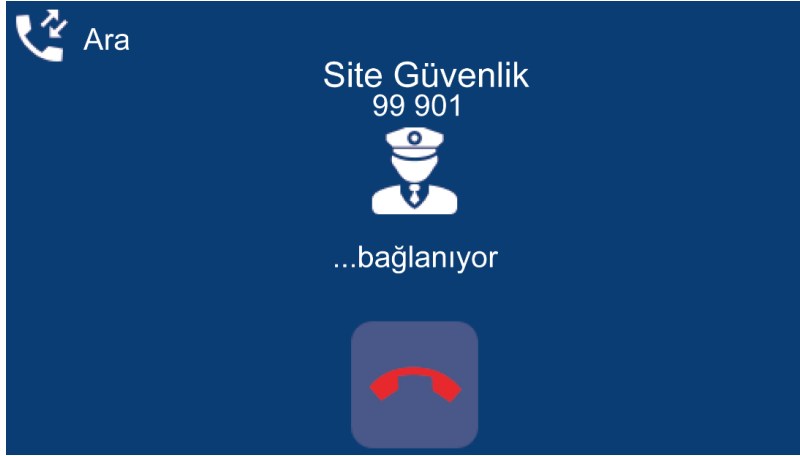

 Acil arama simgesini kullanarak direkt olarak güvenlik panelini arayabilirsiniz. Varsayılan güvenlik numarası 99 901'dir. Servis ayarlarından bu numarayı değiştirebilirsiniz.

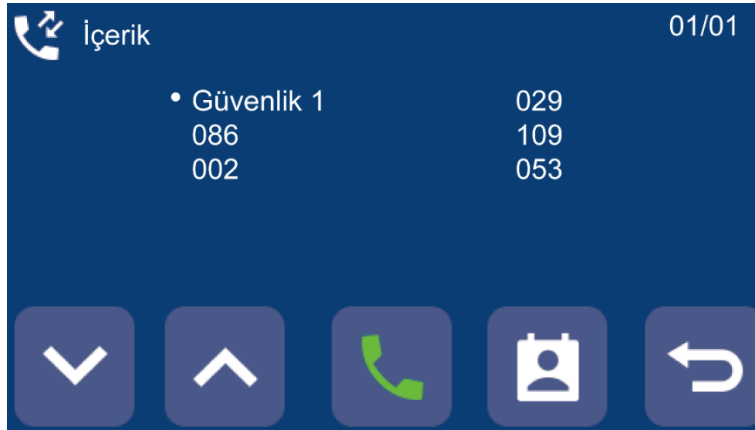

6.2.2 İnterkom

Diğer sayfadaki  bu simgeye dokunarak İçerik sayfasına girebilirsiniz.







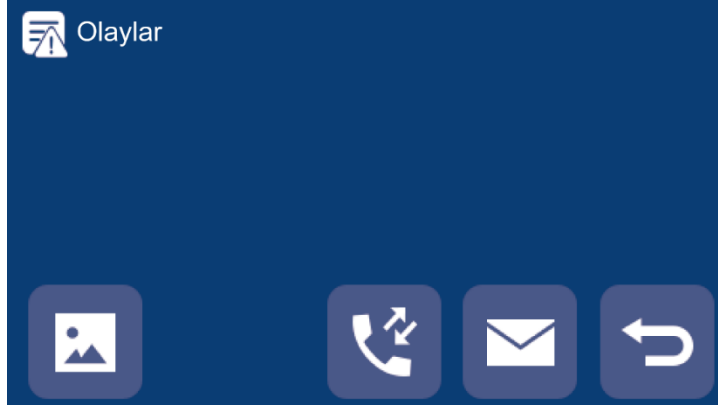

-  Bu simgelere dokunarak kişiler arasında geçiş yapabilirsiniz.
-  Bu simgeye dokunarak arama yapabilirsiniz.
-  Bu simgeye dokunarak rehberde girebilir ve yeni kişi ekleyebilirsiniz.

6.3 Olaylar Fonksiyonu

Anasayfadaki  bu simgeye dokunarak Olaylar sayfasına geçiş yapabilirsiniz.



-  Bu simgeye dokunarak resimler sayfasına girebilirsiniz. Resimler sayfasında çektiğiniz resimleri inceleyebilir, saklayabilir veya silebilirsiniz. (Maksimum 100 adet fotoğraf saklanabilir.)
-  Bu simgeye dokunarak geçmiş aramalar sayfasına girebilirsiniz. Arama kaydı sayfasında  bu simgeye dokunarak otomatik çekilen resimleri görebilirsiniz.
-  Bu simgeye dokunarak ziyaretçilerin bıraktıkları sesli mesajları dinleyebilirsiniz.
-  Bu simgeye dokunarak tekrar arama yapabilirsiniz.
- Maksimum 100 adet arama kaydı saklanabilir.
- Kapı panelinden gelen çağrı cevaplanmazsa, cevapsız çağrı monitörün arama kaydına düşer.
-  Bu simgeye dokunarak mesajlar sayfasına girebilirsiniz. Mesajlar sayfasında gelen mesajları okuyabilirsiniz, mesaj gönderme işlemi gerçekleştiremezsiniz. (Maksimum 100 adet mesaj saklanabilir.)

6.4 Kapı Paneli Fonksiyonu



Anasayfadaki  bu simgeye dokunduktan sonra, izlemek istediğiniz kapı panelini ve kamerayı seçerek izleyebilirsiniz.



Kapı Paneli



Kamera

Açıklama:





- Daire monitörü ve blok güvenliğinden, yalnızca blok kapı paneline ve site kapı paneline ulaşabilirsiniz. Site güvenliğinden tüm kapı panelleri ve giriş panellerine ulaşabilirsiniz.
- Kapı paneli fonksiyonunda konuşma özelliği çalışmayacaktır.
- Monitörden yalnızca yetkilendirilen kameralara ulaşabilirsiniz.

6.5 Alarm Fonksiyonu

Alarm tetiklendiğinde, monitör aynı anda sesli uyarı verir; alarm şifresini girerek alarmı kapatabilirsiniz. (Varsayılan alarm şifresi: 9999).

Diğer sayfadaki  bu simgeye dokunduktan sonra, alarm şifresini girdiğinizde aşağıdaki ekran gösterilecektir.





-  (Alarm kayıtları) Bu simgeye dokunarak alarm kayıtları inceleyebilirsiniz.
-  (Alarm şifresi) Bu simgeye dokunarak alarm şifresini değiştirebilirsiniz.
-  (Fabrika ayarları) Bu simgeye dokunarak alarm ayarlarını varsayılanlara döndürebilirsiniz.
-  (Geri) Bu simgeye dokunarak alarm sayfasından çıkış yapabilirsiniz.
-  (Zone ayarları) Bu simgeye dokunarak aşağıda belirtilen zone ayarlarını yapabilirsiniz:
 - Sensör tipini ayarlayın (Gaz/Duman/Su/Manyetik/Pir/Özel Tip);
 - Sensörün tetikleme süresi ayarlayın (Anında/Gecikmeli);
 - Alarm verme süresini ayarlayın (1~100sn);
 - Alarm devreye girme süresini ayarlayın (1~100s);
 - Alarm kontak tipini ayarlayın (NO/NC);
- Daire monitöründe 100 adede kadar alarm bilgisi saklanabilir.

6.6 Ana Ayarlar Sayfası

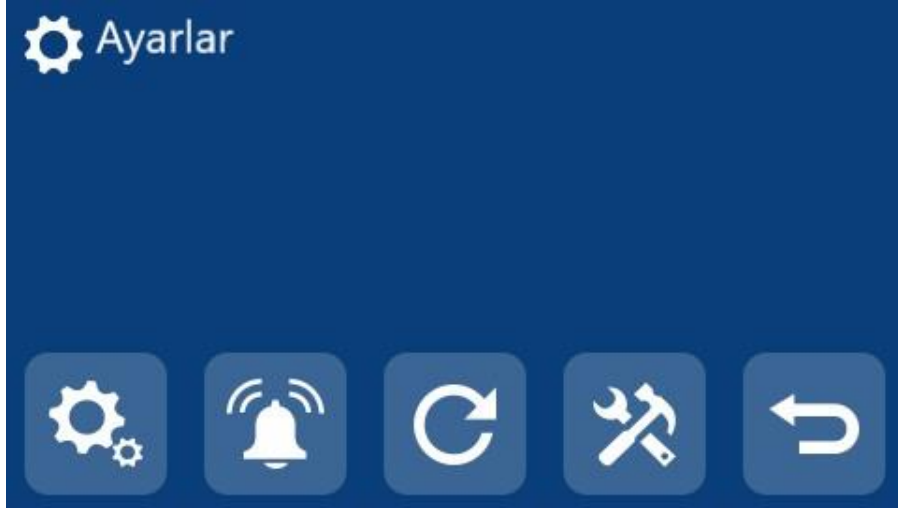
Diğer sayfadaki ayarlar simgesine dokunarak ayarlar sayfasına girebilirsiniz.



-  (Genel) Bu simgeye dokunarak genel ayarlara girebilirsiniz. Bu ayarlardan; Buton sesini aktif/pasif edebilir, mesaj alma durumunu aktif/pasif edebilir, dil değişimi yapabilir, kapı şifresi belirleyebilir ve hakkında bölümüne girip cihaz bilgilerini, IP adresini kontrol edebilirsiniz.
-  (İnterkom ayarları) Bu simgeye dokunarak interkom ayarlarına girebilirsiniz. Bu ayarlardan; “Rahatsız etme” fonksiyonunu ayarlayabilirsiniz. Ayrıca blok kapısı, iç zil kapısı, güvenlik paneli zil tonlarını ve konuşma sesi seviyelerini ayarlayabilirsiniz. (10 farklı zil tonunu destekler)
-  [Reset] Bu simgeye dokunarak monitörü fabrika ayarlarına döndürebilirsiniz.

6.6.1 Servis Ayarları

Servis ayarları sayfasından sistem sıfırlama yapabilir ve servis ayarları şifresini belirleyebilirsiniz, cihaz bilgilerini ve acil arama numarasını da görebilir ve değiştirebilirsiniz (varsayılan şifre: 0000; acil aramanın varsayılan numarası: 99901)

Açıklama:

- Bir daireye 3 adet monitör takılabilir. (1 ana monitör ve ana monitöre bağlı 2 adet paralel monitör).
- Kapı panelinden gelen aramalarda, sadece ana monitöre ziyaretçinin görüntüsü gelir. 2. ve 3. paralel monitörler, gelen çağrıyı cevaplar ise ziyaretçinin görüntüsü gelir.
- Servis ayarları parolası unutulduğunda, varsayılan parolayı sıfırlamak için web istemcisine giriş yapabilirsiniz.
- 4 haneli ve 5 haneli daire numarasını destekler.
- Blok ve Daire No aralıkları aşağıdaki gibidir.

Tip (5 haneli)	Blok No.	Daire No.
Monitör	1~98	001~799
Kapı Panel	1~98	801~819
Site Kapı Panel	99	801~819
Blok Güvenlik	1~98	851~859
Site Güvenlik	99	901~919
Tip (4 haneli)	Blok No.	Daire No.
Monitör	1~98	01~79
Kapı Panel	1~98	81~85
Site Kapı Panel	99	81~85
Blok Güvenlik	1~98	91~99
Site Güvenlik	99	91~99

7.TÜKETİCİNİN SEÇİMLİK HAKLARI

1. Malın ayıplı olduğunun anlaşılması durumunda tüketici;
 - a) Satılanı geri vermeye hazır olduğunu bildirerek sözleşmeden dönme,
 - b) Satılanı alıkoyp ayıp oranında satış bedelinden indirim isteme,
 - c) Aşırı bir masraf gerektirmediği takdirde, bütün masrafları satıcıya ait olmak üzere satılanın ücretsiz onarılmasını isteme,
 - d) İmkân varsa, satılanın ayıpsız bir misli ile değiştirilmesini isteme, seçimlik haklarından birini kullanabilir.
2. Ücretsiz onarım veya malın ayıpsız misli ile değiştirilmesi hakları üretici veya ithalatçıya karşı da kullanılabilir. Satıcı, üretici ve ithalatçı tüketicinin bu hakkını kullanmasından müteselsilen sorumludur.
3. Tüketicinin, malın ayıpsız misli ile değiştirilmesi hakkını seçmesi durumunda satıcı, üretici veya ithalatçının, malın ayıpsız misli ile değiştirilmesi talebinin kendilerine bildirilmesinden itibaren azami otuz iş günü içerisinde, bu talebi yerine getirmesi zorunludur. Ancak tüketicinin ücretsiz onarım talebi, yönetmelikte azami tamir süresi belirlendiyse belirtilen azami tamir süresi içinde yerine getirilir. Aksi hâlde tüketici diğer seçimlik haklarını kullanmakta serbesttir.
4. Tüketicinin sözleşmeden dönme veya ayıp oranında bedelden indirim hakkını seçtiği durumlarda, ödemiş olduğu bedelin tümü veya bedelden yapılan indirim tutarı derhal tüketiciye iade edilir.
5. Seçimlik hakların kullanılması nedeniyle ortaya çıkan tüm masraflar, tüketicinin seçtiği hakkı yerine getiren tarafça karşılanır. Tüketici bu seçimlik haklarından biri ile birlikte tazminat da talep edebilir.
6. Uyuşmazlık olması halinde uyuşmazlığınızın çözülmesi için; uyuşmazlık bedeline göre ikamet edilen yerdeki veya mal/hizmetin satın alındığı yerdeki Kaymakamlık bünyesinde yer alan Tüketici Sorunları Hakem Heyetine veya Tüketici Mahkemesi'ne başvurula bilinir.

A. YETKİLİ SERVİS İSTASYONLARI

FİRMA ADI	İLİ	TELEFON
MULTİTEK ELEK. SAN. VE TİC. A.Ş.	İSTANBUL MERKEZ FABRİKA	444 16 23 +90 (216) 420 38 38 +90 (216) 415 79 18
	ANKARA	+90 (554) 364 49 46
	ADANA	+90 (544) 548 64 84
	ANTALYA	+90 (242) 311 78 89
	İZMİR	+90 (545) 538 51 29
	BURSA	+90 (542) 208 29 66
	ALANYA	+90 (555) 963 79 59
	DOĞU MARMARA	+90 (546) 678 92 12
	DİYARBAKIR	+90 (546) 679 91 47
	ESKİŞEHİR	+90 (541) 324 14 26
	GAZİANTEP	+90 (542) 380 54 62
	KAYSERİ	+90 (542) 380 56 52
	KONYA	+90 (549) 813 83 32
	SAMSUN	+90 (545) 539 52 63
	TRABZON	+90 (544) 396 06 34
ZONGULDAK	+90 (554) 542 11 19	

GARANTİ BELGESİ

Bu belge; 6502 sayılı Tüketicinin Korunması Hakkında Kanun ve Kanun 'a dayanarak yürürlüğe konulan Garanti Belgesi Yönetmeliği uyarınca, T.C. Gümrük ve Ticaret Bakanlığı Tüketicinin Korunması ve Piyasa Gözetimi Genel Müdürlüğü'nün hazırlamış olduğu usul ve esaslara göre hazırlanmıştır.

İMALATÇI / İTHALATÇI FİRMANIN	
ÜNVANI	MULTİTEK ELEKTRONİK SAN. VE TİC. A.Ş.
MERKEZ ADRES	MECLİS MAH. ATATÜRK CAD. NO:47 SANCAKTEPE/İSTANBUL
TELEFON VE FAKS	+90 (216) 420 38 38 / +90 (216) 415 79 18
FİRMA YETKİLİSİNİN MATBU İMZASI/KAŞESİ	
MALIN	
CİNSİ	LINUX DAİRE MONİTÖRÜ
MARKASI	MULTİTEK
MODELİ	LİM-43
BANDROL VE SERİ NO	
TESLİM TARİHİ VE YERİ	
GARANTİ SÜRESİ	2 YIL
AZAMI TAMİR SÜRESİ	20 İŞ GÜNÜ
SATICI FİRMANIN	
ÜNVAN	
ADRES	
TELEFON VE FAKS	
SATICI İMZA KAŞE	
FATURA TARİHİ VE NO	

GARANTİ ŞARTLARI

1. Garanti süresi; malın tüketiciye teslim tarihinden itibaren başlar ve 2 (iki) yıldır.
 2. Malın bütün parçaları dahil olmak üzere tamamı firmamızın garanti kapsamındadır.
 3. Malın arızalanması durumunda, tamirde geçen süre garanti süresine eklenir. Malın tamir süresi en fazla 20 (yirmi) iş günüdür. Bu süre, garanti süresi içerisinde mala ilişkin arızanın yetkili servis istasyonuna veya satıcıya bildirim tarihi itibaren başlar. Tüketicinin bulunduğu yerde yetkili servis istasyonunun olmaması halinde satış sonrası hizmetlerin verilmesinden, tüketiciye en yakın yerdeki yetkili servis istasyonu sorumludur. Tüketiciye en yakın yerdeki yetkili servis istasyonunda satış sonrası hizmet verilmesinin mümkün olmaması durumunda; malın firma merkezine ya da diğer bir yetkili servis istasyonuna ulaştırılması ve geri gönderilmesi ile ilgili olarak tüketiciden nakliye, posta, kargo veya benzeri herhangi bir ulaşım gideri talep edilemez.
 4. Tüketicinin arıza bildirimini; telefon, faks, e-posta, iadeli taahhütlü mektup veya benzeri bir yolla yapması mümkündür. Ancak, uyuşmazlık halinde bildirimle ilişkin ispat yükümlülüğü tüketiciye aittir.
 5. Malın garanti süresi içerisinde yetkili servis istasyonuna veya satıcıya tesliminden itibaren arızasının on iş günü içerisinde giderilememesi halinde, üretici veya ithalatçının; malın tamiri tamamlanıncaya kadar, benzer özelliklere sahip başka bir malı tüketicinin kullanımına tahsis etmesi zorunludur.
 6. Yetkili servis istasyonlarının, bakım ve onarımını yaptıkları mallara ait değiştirilen yedek parçaları; garanti süresi içerisinde tüketiciye göstermesi zorunludur.
 7. Garanti uygulaması sırasında değiştirilen malın garanti süresi, satın alınan malın kalan garanti süresi ile sınırlıdır.
 8. Malın ayıplı olduğunun anlaşılması durumunda tüketici
 - a. Satılanı geri vermeye hazır olduğunu bildirerek sözleşmeden dönme,
 - b. Satılanı alıkoymuş ayıp oranında satış bedelinden indirim isteme,
 - c. Aşırı bir masraf gerektirmediği takdirde, bütün masrafları satıcıya ait olmak üzere ücretsiz onarılmasını isteme,
 - d. İmkân varsa, satılanın ayıpsız bir misli ile değiştirilmesini isteme, seçimlik haklarından birini kullanabilir. Ücretsiz onarım veya malın ayıpsız misli ile değiştirilmesi hakları üretici veya ithalatçıya karşı da kullanılabilir. Satıcı, üretici ve ithalatçı tüketicinin bu hakkını kullanmasından müteselsilen sorumludur.
 9. Tüketicinin, ücretsiz onarım hakkını kullanması halinde malın;
 - a. Garanti süresi içinde tekrar arızalanması,
 - b. Tamiri için gereken azami sürenin aşılması,
 - c. Tamirinin mümkün olmadığı, yetkili servis istasyonu, satıcı, üretici veya ithalatçı tarafından bir raporla belirlenmesi, durumlarında; tüketici malın bedel iadesini, ayıp oranında bedel indirimini veya imkan varsa malın ayıpsız misli ile değiştirilmesini satıcıdan talep edebilir. Tüketicinin, malın ayıpsız misli ile değiştirilmesi hakkını seçmesi durumunda satıcı, üretici veya ithalatçının, malın ayıpsız misli ile değiştirilmesi talebinin kendilerine bildirilmesinden itibaren azami otuz iş günü içerisinde, bu talebi yerine getirmesi zorunludur. Ancak tüketicinin ücretsiz onarım talebi, yönetmelikte azami tamir süresi belirlendiyse belirtilen azami tamir süresi içinde yerine getirilir. Aksi hâlde tüketici diğer seçimlik haklarını kullanmakta serbesttir.
 10. Tüketicinin sözleşmeden dönme veya ayıp oranında bedelden indirim hakkını seçtiği durumlarda, ödemiş olduğu bedelin tümü veya bedelden yapılan indirim tutarı derhal tüketiciye iade edilir.
 11. Seçimlik hakların kullanılması nedeniyle ortaya çıkan tüm masraflar, tüketicinin seçtiği hakkı yerine getiren tarafça karşılanır. Tüketici bu seçimlik haklarından biri ile birlikte tazminat da talep edebilir.
 12. Uyuşmazlık olması halinde uyuşmazlığınızın çözülmesi için; uyuşmazlık bedeline göre ikamet edilen yerdeki veya mal/hizmetin satın alındığı yerdeki Kaymakamlık bünyesinde yer alan Tüketici Sorunları Hakem Heyetine veya Tüketici Mahkemesi'ne başvurula bilinir.
 13. Arızalarda kullanım hatasının bulunup bulunmadığının, yetkili servis istasyonları, yetkili servis istasyonunun mevcut olmaması halinde sırasıyla; malın satıcısı, ithalatçısı veya üreticisinden birisi tarafından mala ilişkin azami tamir süresi içerisinde düzenlenen raporla belirlenmesi ve bu raporun bir nüshasının tüketiciye verilmesi zorunludur. Tüketiciler, bu rapora ilişkin olarak bilirkişi tarafından tespit yapılması talebiyle uyuşmazlığın parasal değerini dikkate alarak tüketici hakem heyetine veya tüketici mahkemesine başvurabilir.
 14. Satıcı tarafından bu Garanti Belgesinin verilmemesi durumunda, tüketici Gümrük ve Ticaret Bakanlığı Tüketicinin Korunması ve Piyasa Gözetimi Genel Müdürlüğüne başvurabilir.
- Malın kullanma kılavuzunda yer alan hususlara aykırı kullanılmasından kaynaklanan arızalar garanti kapsamı dışındadır.