

Multitek

LIP 01 LINUX İÇ KAPI PANELİ KULLANIM KILAVUZU VE GARANTİ BELGESİ



AEEE Yönetmeliğine uygundur

LIP 01 LINUX İÇ KAPI PANELİ

KULLANIM KILAVUZU

Multitek LIP 01 LINUX İÇ KAPI PANELİ'ni seçtiğiniz için teşekkür ederiz. Bu kullanma kılavuzu cihazımızın özelliklerini öğrenerek daha verimli kullanmanız için hazırlanmıştır.

**MULTİTEK LIP 01 LINUX İÇ KAPI PANELİ CİHAZINIZ ÜRETİM HATALARINA KARŞI 2 YIL GARANTİLİDİR.
BU CİHAZIN KULLANIM ÖMRÜ 7 YILDIR.**

Multitek bu dokümanda belirtilen özelliklerde önceden haber vermeden değişiklik yapma hakkına sahiptir.

www.multitek.com.tr

 0533 345 66 77

 @multitek_elektronik

 MultitekAS

 MultitekAS







Multitek Destek Hattı: 444 16 23

İçindekiler Tablosu

1. PARÇALARIN İSİM VE ÖZELLİKLERİ.....	5
1.1 ÖN VE ARKA KISIM.....	5
2. ÖZELLİKLER	6
3. KUTU İÇERİĞİ	6
4. BAĞLANTI ŞEMASI	7
4.1 KABLO BAĞLANTI ŞEMASI.....	7
4.2 KİLİT BAĞLANTISI	7
5. KURULUM.....	8
5.1 KURULUM YERİ.....	8
5.2 KABLOLAMA VE KURULUM	8
6. TEKNİK ÖZELLİKLER	9
TÜKETİCİNİN SEÇİMLİK HAKLARI	10
YETKİLİ SERVİS İSTASYONLARI.....	10
GARANTİ BELGESİ	11
GARANTİ ŞARTLARI.....	12

DİKKAT VE UYARI

Tehlikeli bir durumu veya kayıpları önlemek için lütfen uyarılara uyunuz

	Güvenlik ve Emniyet Uyarıları
	Yetkili kişiden habersiz yükleme, parça sökme veya onarım yapmayın.
	Ürünleri sıcak veya nemli ortamdaki uzak tutunuz. Ürünlerin üzerindeki kabloları bükmeyin, üzerine ağır cisimler koymayın.
	Elektrik çarpması veya herhangi bir arızayı önlemek için cihazın temizliğinde kuru bez kullanın. Tiner, deterjan ve benzeri maddeler kullanmayınız. Eğer cihaz tuhaf sesler yayar veya duman çıkarırsa en kısa sürede enerjisini kesin ve Teknik servise bildirim yapın.
	Islak elle soket takmayınız.
	Montaj yeri ısı kaynağından uzak ve doğrudan güneş ışığı almayacak şekilde seçilmelidir. Ürüne yabancı maddelerin girmesini önleyin.
	Kayıt sırasında micro SD kartı çıkarmayın, veri kaybına neden olabilir.

Lütfen arıza durumunda yetkili servislerimize başvurunuz (Sayfa 10).

1. Parçaların İsim ve Özellikleri

1.1 Ön ve Arka Kısım

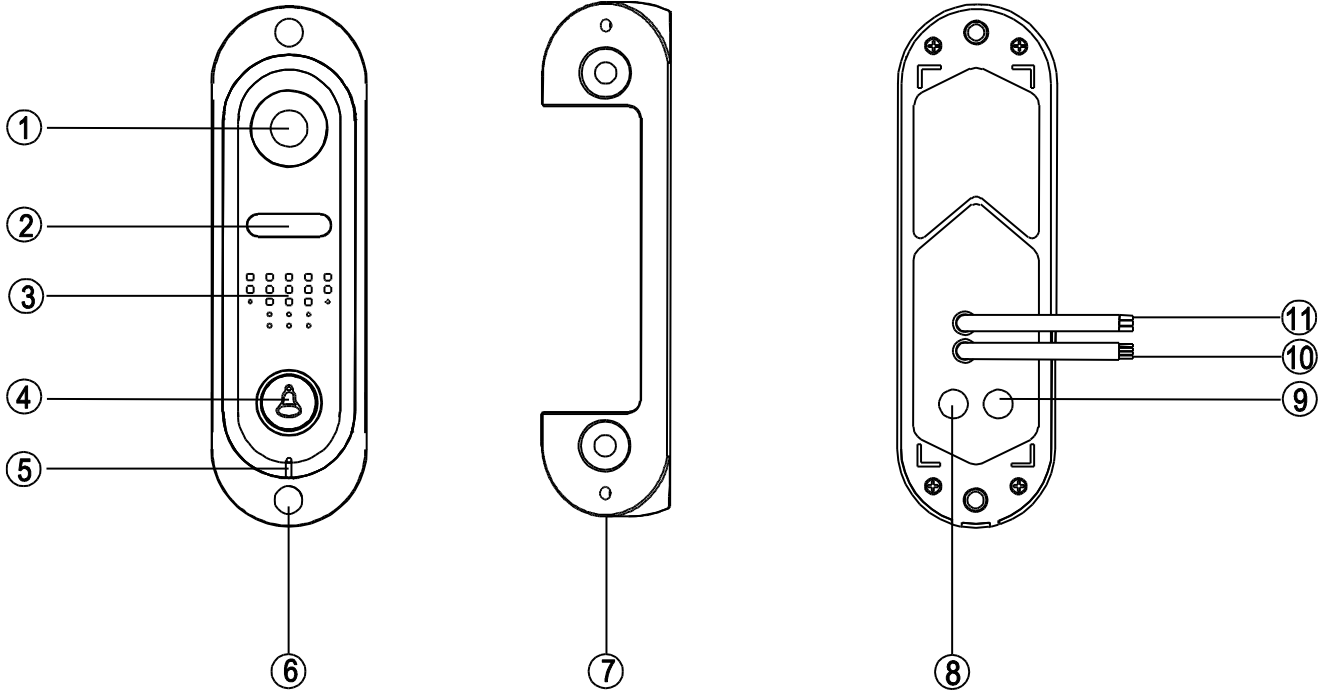

NO.	Parça İsmi
1	Kamera
2	Gece Görüş Ledi
3	Hoparlör
4	Çağırma Butonu
5	Mikrofon
6	Yüzey Montajı İçin Metal Aparat
7	Duvar Montajı İçin Metal Aparat
8	Mikrofon ses ayarı
9	Hoparlör ses seviyesi ayarı
10	Monitör için Kablo Yeri
11	Elektrik Bağlantısı İçin Kablo Yeri

2. Özellikler

- Renkli kamera
- 4 Kutuplu Kablo
- Su geçirmez ve toz geçirmez
- Kapı kilidi açma
- Mikrofon ve hoparlör ses seviyesi ayarlanabilir
- Gece görüşü için LED
- Yüzey montaj Özelliği
- IP65 koruma
- 120 derece görüş açısı

3. Kutu İçeriği

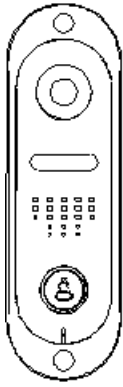

Ana Gövde

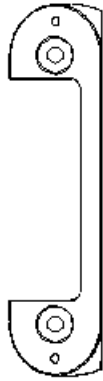

Duvar Aparatı

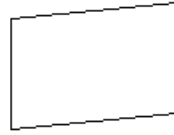

Garanti Belgesi



Kullanma Kılavuzu

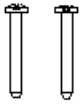

PA M4*30mm

Montaj Vidası



M4*35mm

Dübel



PM4*16mm

Ana Gövde Sabitleme Vidası



Lastik Tıpa

4. Bağlantı Şeması

4.1 Kablo Bağlantı Şeması

Lütfen kablo bağlantısında kutuplaşmaya dikkat edin.

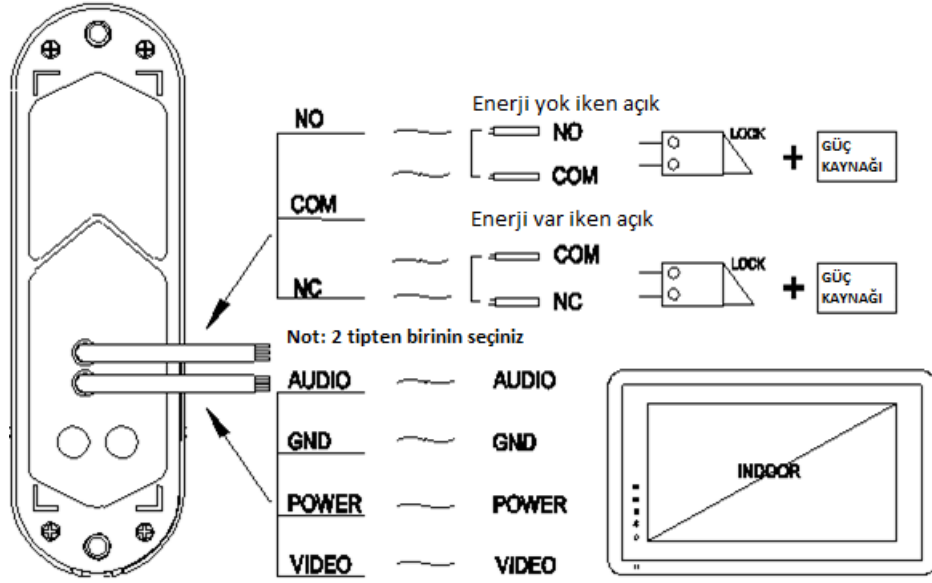

4.2 Kilit Bağlantısı

◆ Kuru Kontak Kontrollü Kapı Kilidi

Not:

1. Harici güç kaynağı, kilide göre kullanılmalıdır.
2. İç röle kontağı AC veya DC 3A ile sınırlandırılmıştır.
3. Aşağıdaki gibi iki kilit açma türü vardır:

Tip 1: Normalde açık kilit

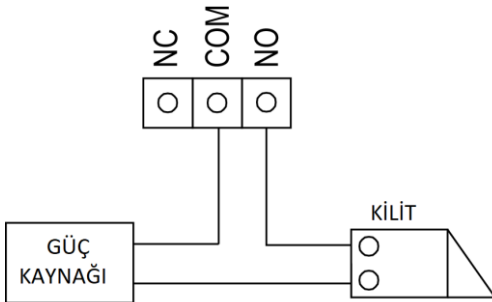

Tip 2: Normalde kapalı kilit

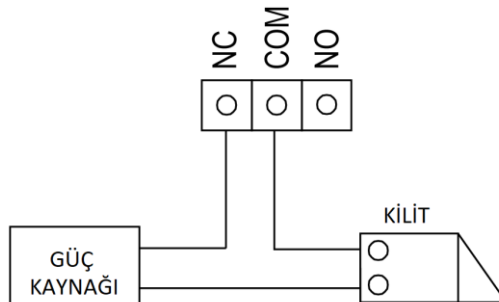

5. Kurulum

5.1 Kurulum Yeri

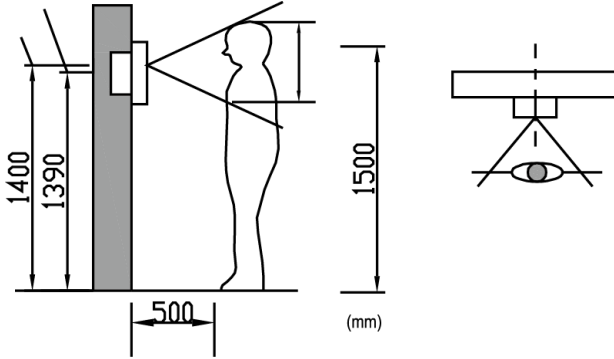

Kamera kurulum yeri

Kapı panelinin standart kurulum yüksekliği: lensin yüksekliği 1400mm zeminin üzerinde olmalı; bu durumda kamera merkezi 1390mm yerden yüksek olmalı.

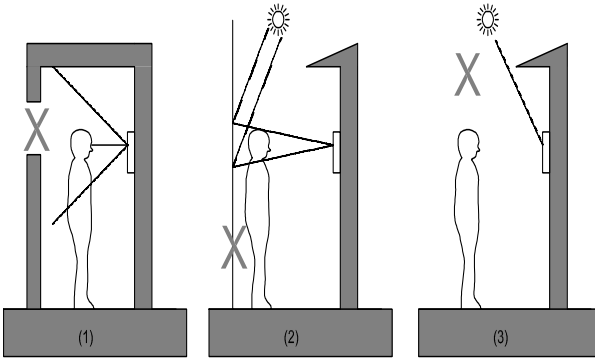

◆ Kamera Kurulumuna Dikkat Edilmesi Gerekenler

Kamerayı doğrudan ışığa (ve güneşe) maruz bırakmaktan kaçının. Kimlik belirlemeyi zorlaştıran, ziyaretçinin arka ışığına ve karanlığa dikkat edin. Kamerayı resimdeki gibi yerlere kurmaktan kaçının.

- 1) Arka planı aydınlık gökyüzü gibi olan yerler,
- 2) Doğrudan ışığı yansıtan beyaz duvar,
- 3) doğrudan ışık gören yer.

5.2 Kablo ve Kurulum

Kapı zillerinin kurulumunu yapmanın iki yolu vardır:

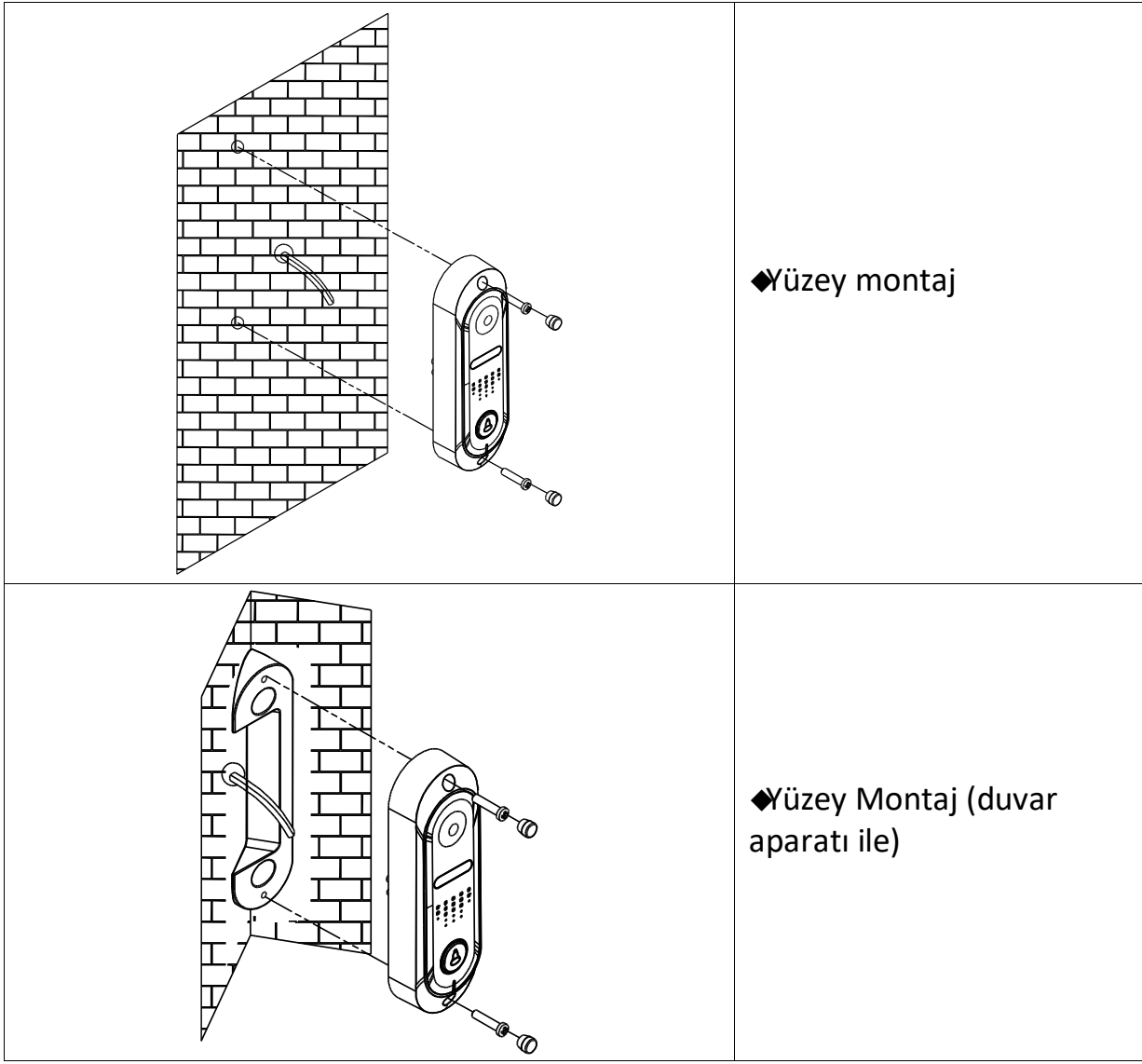

6. Teknik Özellikler

Kablolama	4 Kablo ile Monitöre / 2 Kablo ile Kilide	
Aydınlatma	Gece Görüşü için LED	
Çalışma Sıcaklığı	-40 ~ +55 ° C	
Ağırlık (g)	Duvar Aparat ile	420g
	Ana Gövde	285g
Boyutları (mm)	Duvar Aparat ile	140.4(H) x 40.4(W) x 39.1(D)
	Ana Gövde	140.4(H) x 40.4(W) x 21(D)

Tüketicinin Seçimlik Hakları

1. Malın ayıplı olduğunun anlaşılması durumunda tüketici;
 - a) Satılanı geri vermeye hazır olduğunu bildirerek sözleşmeden dönme,
 - b) Satılanı alıkoyup ayıp oranında satış bedelinden indirim isteme,
 - c) Aşırı bir masraf gerektirmediği takdirde, bütün masrafları satıcıya ait olmak üzere satılanın ücretsiz onarılmasını isteme,
 - ç) İmkân varsa, satılanın ayıpsız bir misli ile değiştirilmesini isteme, seçimlik haklarından birini kullanabilir.
2. Ücretsiz onarım veya malın ayıpsız misli ile değiştirilmesi hakları üretici veya ithalatçıya karşı da kullanılabilir. Satıcı, üretici ve ithalatçı tüketicinin bu hakkını kullanmasından müteselsilen sorumludur.
3. Tüketicinin, malın ayıpsız misli ile değiştirilmesi hakkını seçmesi durumunda satıcı, üretici veya ithalatçının, malın ayıpsız misli ile değiştirilmesi talebinin kendilerine bildirilmesinden itibaren azami otuz iş günü içerisinde, bu talebi yerine getirmesi zorunludur. Ancak tüketicinin ücretsiz onarım talebi, yönetmelikte azami tamir süresi belirlendiyse belirtilen azami tamir süresi içinde yerine getirilir. Aksi hâlde tüketici diğer seçimlik haklarını kullanmakta serbesttir.
4. Tüketicinin sözleşmeden dönme veya ayıp oranında bedelden indirim hakkını seçtiği durumlarda, ödemiş olduğu bedelin tümü veya bedelden yapılan indirim tutarı derhal tüketiciye iade edilir.
5. Seçimlik hakların kullanılması nedeniyle ortaya çıkan tüm masraflar, tüketicinin seçtiği hakkı yerine getiren tarafça karşılanır. Tüketici bu seçimlik haklarından biri ile birlikte tazminat da talep edebilir.
6. Uyuşmazlık olması halinde uyuşmazlığınızın çözülmesi için; uyuşmazlık bedeline göre ikamet edilen yerdeki veya mal/hizmetin satın alındığı yerdeki Kaymakamlık bünyesinde yer alan Tüketici Sorunları Hakem Heyetine veya Tüketici Mahkemesi'ne başvurula bilinir.

Yetkili Servis İstasyonları

FİRMA ADI	İLİ	TELEFON
MULTITEK ELEK. SAN. VE TİC. A.Ş.	İSTANBUL MERKEZ FABRİKA	444 16 23 +90 (216) 420 38 38 +90 (216) 415 79 18
	ANKARA	+90 (554) 364 49 46
	ADANA	+90 (544) 548 64 84
	ANTALYA	+90 (242) 311 78 89
	İZMİR	+90 (545) 538 51 29
	BURSA	+90 (542) 208 29 66
	ALANYA	+90 (555) 963 79 59
	DOĞU MARMARA	+90 (546) 678 92 12
	DİYARBAKIR	+90 (546) 679 91 47
	ESKİŞEHİR	+90 (541) 324 14 26
	GAZİANTEP	+90 (542) 380 54 62
	KAYSERİ	+90 (542) 380 56 52
	KONYA	+90 (549) 813 83 32
	SAMSUN	+90 (545) 539 52 63
	TRABZON	+90 (544) 396 06 34
ZONGULDAK	+90 (554) 542 11 19	

GARANTİ BELGESİ

Bu belge; 6502 sayılı Tüketicinin Korunması Hakkında Kanun ve Kanun'a dayanarak yürürlüğe konulan Garanti Belgesi Yönetmeliği uyarınca, T.C. Gümrük ve Ticaret Bakanlığı Tüketicinin Korunması ve Piyasa Gözetimi Genel Müdürlüğü'nün hazırlamış olduğu usul ve esaslara göre hazırlanmıştır.

İMALATÇI / İTHALATÇI FİRMANIN	
ÜNVANI	MULTİTEK ELEKTRONİK SAN. VE TİC. A.Ş.
MERKEZ ADRES	MECLİS MAH. ATATÜRK CAD. NO:47 SANCAKTEPE/İSTANBUL
TELEFON VE FAKS	+90 (216) 420 38 38 / +90 (216) 415 79 18
FİRMA YETKİLİSİNİN MATBU İMZASI/KAŞESİ	
MALIN	
CİNSİ	LINUX KAPI PANELİ
MARKASI	MULTİTEK
MODELİ	LIP-01
BANDROL VE SERİ NO	
TESLİM TARİHİ VE YERİ	
GARANTİ SÜRESİ	2 YIL
AZAMI TAMİR SÜRESİ	20 İŞ GÜNÜ
SATICI FİRMANIN	
ÜNVAN	
ADRES	
TELEFON VE FAKS	
SATICI İMZA KAŞE	
FATURA TARİHİ VE NO	

GARANTİ ŞARTLARI

1. Garanti süresi; malın tüketiciye teslim tarihinden itibaren başlar ve 2 (iki) yıldır.
2. Malın bütün parçaları dâhil olmak üzere tamamı firmamızın garanti kapsamındadır.
3. Malın arızalanması durumunda, tamirde geçen süre garanti süresine eklenir. Malın tamir süresi en fazla 20 (yirmi) iş günüdür. Bu süre, garanti süresi içerisinde mala ilişkin arızanın yetkili servis istasyonuna veya satıcıya bildiri tarihinde itibaren başlar. Tüketicinin bulunduğu yerde yetkili servis istasyonunun olmaması halinde satış sonrası hizmetlerin verilmesinden, tüketiciye en yakın yerdeki yetkili servis istasyonu sorumludur. Tüketiciye en yakın yerdeki yetkili servis istasyonunda satış sonrası hizmet verilmesinin mümkün olmaması durumunda; malın firma merkezine ya da diğer bir yetkili servis istasyonuna ulaştırılması ve geri gönderilmesi ile ilgili olarak tüketiciden nakliye, posta, kargo veya benzeri herhangi bir ulaşım gideri talep edilemez.
4. Tüketicinin arıza bildirimini; telefon, faks, e-posta, iadeli taahhütlü mektup veya benzeri bir yolla yapması mümkündür. Ancak, uyuşmazlık halinde bildirimle ilişkin ispat yükümlülüğü tüketiciye aittir.
5. Malın garanti süresi içerisinde yetkili servis istasyonuna veya satıcıya tesliminden itibaren arızasının on iş günü içerisinde giderilememesi halinde, üretici veya ithalatçının; malın tamiri tamamlanıncaya kadar, benzer özelliklere sahip başka bir malı tüketicinin kullanımına tahsis etmesi zorunludur.
6. Yetkili servis istasyonlarının, bakım ve onarımını yaptıkları mallara ait değiştirilen yedek parçaları; garanti süresi içerisinde tüketiciye göstermesi zorunludur.
7. Garanti uygulaması sırasında değiştirilen malın garanti süresi, satın alınan malın kalan garanti süresi ile sınırlıdır.
8. Malın ayıplı olduğunun anlaşılması durumunda tüketici;
 - a) Satılanı geri vermeye hazır olduğunu bildirerek sözleşmeden dönme,
 - b) Satılanı alıkoymak üzere ayıp oranında satış bedelinden indirim isteme,
 - c) Aşırı bir masraf gerektirmediği takdirde, bütün masrafları satıcıya ait olmak üzere satılanın ücretsiz onarılmasını isteme,
 - ç) İmkân varsa, satılanın ayıpsız bir misli ile değiştirilmesini isteme, seçimlik haklarından birini kullanabilir. Ücretsiz onarım veya malın ayıpsız misli ile değiştirilmesi hakları üretici veya ithalatçıya karşı da kullanılabilir. Satıcı, üretici ve ithalatçı tüketicinin bu hakkını kullanmasından müteselsilen sorumludur.
9. Tüketicinin, ücretsiz onarım hakkını kullanması halinde malın;
 - a) Garanti süresi içinde tekrar arızalanması,
 - b) Tamiri için gereken azami sürenin aşılması,
 - c) Tamirinin mümkün olmadığı, yetkili servis istasyonu, satıcı, üretici veya ithalatçı tarafından bir raporla belirlenmesi, durumlarında; tüketici malın bedel iadesini, ayıp oranında bedel indirimini veya imkân varsa malın ayıpsız misli ile değiştirilmesini satıcıdan talep edebilir. Tüketicinin, malın ayıpsız misli ile değiştirilmesi hakkını seçmesi durumunda satıcı, üretici veya ithalatçının, malın ayıpsız misli ile değiştirilmesi talebinin kendilerine bildirilmesinden itibaren azami otuz iş günü içerisinde, bu talebi yerine getirmesi zorunludur. Ancak tüketicinin ücretsiz onarım talebi, yönetmelikte azami tamir süresi belirlendiyse belirtilen azami tamir süresi içinde yerine getirilir. Aksi hâlde tüketici diğer seçimlik haklarını kullanmakta serbesttir.
10. Tüketicinin sözleşmeden dönme veya ayıp oranında bedelden indirim hakkını seçtiği durumlarda, ödemiş olduğu bedelin tümü veya bedelden yapılan indirim tutarı derhal tüketiciye iade edilir.
11. Seçimlik hakların kullanılması nedeniyle ortaya çıkan tüm masraflar, tüketicinin seçtiği hakkı yerine getiren tarafça karşılanır. Tüketici bu seçimlik haklarından biri ile birlikte tazminat da talep edebilir.
12. Uyuşmazlık olması halinde uyuşmazlığın çözülmesi için; uyuşmazlık bedeline göre ikamet edilen yerdeki veya mal/hizmetin satın alındığı yerdeki Kaymakamlık bünyesinde yer alan Tüketici Sorunları Hakem Heyetine veya Tüketici Mahkemesi'ne başvurula bilinir.
13. Arızalarda kullanım hatasının bulunup bulunmadığının, yetkili servis istasyonları, yetkili servis istasyonunun mevcut olmaması halinde sırasıyla; malın satıcısı, ithalatçısı veya üreticisinden birisi tarafından mala ilişkin azami tamir süresi içerisinde düzenlenen raporla belirlenmesi ve bu raporun bir nüshasının tüketiciye verilmesi zorunludur. Tüketiciler, bu rapora ilişkin olarak bilirkişi tarafından tespit yapılması talebiyle uyuşmazlığın parasal değerini dikkate alarak tüketici hakem heyetine veya tüketici mahkemesine başvurabilir.
14. Satıcı tarafından bu Garanti Belgesinin verilmemesi durumunda, tüketici Gümrük ve Ticaret Bakanlığı Tüketicinin Korunması ve Piyasa Gözetimi Genel Müdürlüğüne başvurabilir.
15. Malın kullanma kılavuzunda yer alan hususlara aykırı kullanılmasından kaynaklanan arızalar garanti kapsamı dışındadır.