

# Multitek®

## MB-11

TUŞ TAKIMLI DIŞ KAPI ÜNİTESİ KULLANMA KILAVUZU  
VE  
GARANTİ BELGESİ



## MB-11

### TUŞ TAKIMLI DIŞ KAPI ÜNİTESİ KULLANMA KILAVUZU

Multitek MB-11 TUŞ TAKIMLI DIŞ KAPI ÜNİTESİ'ni seçtiğiniz için teşekkür ederiz. Bu kullanma kılavuzu cihazınızın özelliklerini öğrenerek daha verimli kullanmanız için hazırlanmıştır.

**MULTİTEK MB-11 CİHAZINIZ ÜRETİM HATALARINA KARŞI 2 YIL GARANTİLİDİR.  
BU CİHAZIN KULLANIM ÖMRÜ 7 YILDIR.**

Multitek bu dokümanda belirtilen özelliklerde önceden haber vermeden değişiklik yapma hakkına sahiptir.

[www.multitek.com.tr](http://www.multitek.com.tr)

© 0533 345 66 77

@multitek\_elektronik

f MultitekAS

t MultitekAS

Multitek Destek Hattı: 444 16 23

# İÇİNDEKİLER

<b>GÜVENLİK UYARILARI</b> .....	5
<b>A. ÖZELLİKLER</b> .....	6
<b>B. ÖN GÖRÜNÜM</b> .....	6
<b>C. DUVAR MONTAJI</b> .....	7
1. STANDART KÖR KASA KULLANARAK MONTAJ .....	7
2. YAĞMURLUK KULLANARAK MONTAJ .....	8
<b>D. ARKA GÖRÜNÜM</b> .....	9
<b>E. KAMERA VE GÖRÜNTÜ AYARLARI</b> .....	10
1. KAMERA AÇIŞININ AYARLANMASI .....	10
2. VİDEO SİNYAL SEVİYESİNİN AYARLANMASI .....	10
<b>F. TESİSAT BAĞLANTISI VE SES AYARLARI</b> .....	11
1. HOPARLÖR SES SEVİYESİNİN AYARLANMASI .....	11
2. KAPI PANELİNİ RESETLEME .....	11
<b>G. KULLANIM</b> .....	12
1. EKРАН KULLANIMI .....	12
2. ÖZELLİKLERİN KULLANIMI .....	13
a. Daire No Girerek Arama Yapma .....	13
b. Rehber Üzerinden Arama Yapma .....	13
c. Dış Kapıyı Şifre ile Açma .....	14
d. Dış Kapıyı Kart ile Açma .....	14

<b>H. KULLANICI VE SİSTEM AYARLARI</b>	<b>15</b>
1. KAPI AÇMA ŞİFRESİNİN OLUŞTURULMASI	15
2. AYAR MENÜLERİNE GİRİŞ	15
3. VERSİYON BİLGİSİ	15
4. PROGRAM AYARLARI	16
a. Programlama Şifresinin Değiştirilmesi	17
b. Kapı Paneli Numarasının Değiştirilmesi	18
c. Kapı Paneli Rehberine İsim Girilmesi	19
d. İsim Girişi İçin Tuş Takımının Kullanılması	20
e. Kapı Paneli Rehberinin Silinmesi	21
f. Blok No Değiştirilmesi	22
g. Kapı Otomatığı Çekme Süresinin Değiştirilmesi	23
h. Blok Kapısı Açma Şifrelerinin Silinmesi	24
i. Sistemdeki Toplam Blok Sayısının Girilmesi	25
5. PROXIMITY KART İŞLEMLERİ	26
a. Proximity Kart İşlemleri Menüsüne Giriş	26
b. Proximity Kartların Kaydedilmesi	27
c. Daireye Ait Proximity Kartların Silinmesi	28
d. Tüm Kaydedilmiş Proximity Kartların Silinmesi	29
<b>İ. ŞİFRE UNUTULDUĞUNDA PANELİ RESETLEME</b>	<b>30</b>
<b>J. DAİRELERİN NUMARALANDIRILMASI</b>	<b>31</b>
<b>K. TÜKETİCİNİN SEÇİMLİK HAKLARI</b>	<b>32</b>
<b>L. YETKİLİ SERVİS İSTASYONLARI</b>	<b>32</b>
<b>GARANTİ BELGESİ</b>	<b>33</b>
<b>GARANTİ ŞARTLARI</b>	<b>34</b>

# GÜVENLİK UYARILARI

Cihazınızın ve sizin güvenliğiniz açısından bazı güvenlik kurallarına uyulması gerekmektedir.

- 1. Kullanım kılavuzunu dikkatlice okuyunuz.**
- 2. Güvenlik uyarılarını dikkatlice okuyunuz.**
- 3. Taşıma, Nakliye ve Muhafaza sırasında dikkat edilecek hususlar;**
  - Taşıma ve nakliye sırasında ürünü mutlaka kutusu ile birlikte taşıyınız. Ürünün kutusu, ürünü fiziksel hasarlara karşı koruyacaktır.
  - Cihazın veya kutusunun üzerine ağır cisimler koymayınız. Cihaz zarar görebilir.
  - Cihazın düşürülmesi durumunda cihaz çalışmayabilir veya kalıcı hasar oluşabilir.
  - Fazlasıyla soğuk veya sıcak üründe deformasyona neden olabilir. Elektronik devrelerin ömrünü kısaltabilir veya çalışmamasına neden olabilir.
- 4. Kullanım sırasında insan veya çevre sağlığına tehlikeli veya zararlı olabilecek durumlar;**
  - Ürünü kutusundan çıkarırken sivri kenarlara dikkat ediniz.
  - Ürün ambalajını, türüne göre ayrıştırılmış atık kutularına atınız.
- 5. Cihazın Bakımı;**
  - Cihazınız periyodik bakım gerektirmemekte olup, bakım ve onarım için sadece yetkili servislere başvurunuz.
  - Ürünü kuru bir bezle silerek periyodik olarak temizleyebilirsiniz.
  - Ürünü kullanmadığınız zamanlarda kutusunda saklayabilirsiniz.
  - Cihazı temizlemeden önce bağlantısını çıkartınız. Temizleme maddelerinin alkol, benzin, tiner vb. herhangi bir çözücü içermediğinden emin olunuz. Cihazı kuru bir bez ile siliniz.
- 6. Cihazınızı duvarda düz ve sabit bir yere yerleştiriniz.**
- 7. Olası bir elektrik şokunu önleme amacı ile orijinal kablosu dışında kablo kullanmayınız.**
- 8. Cihazınızın içine yabancı madde sokmayınız veya elektrik şokuna neden olabilecek aletlerle açmaya çalışmayınız.**
- 9. Yetkili servis dışındakilerin, cihazınızın bağlantı ve montajını yapmaları, cihazda hasara sebep verebilir.**
- 10. Cihazın enerji tüketimi ile ilgili dikkat edilmesi gereken hususlar;**
  - Cihaz 7/24 saat sürekli çalışacak şekilde tasarlanmıştır. Ancak cihazın uzun süreli kullanılmayacağı durumda cihazın gereksiz enerji harcamaması için, cihazın arkadaki soket bağlantısından çıkartılması önerilir. Ayrıca açık unutulmuş her terminalin gereksiz enerji harcadığı unutulmamalı ve terminallerin kapalı durumda kalmasına özen gösterilmelidir.

Lütfen arıza durumunda yetkili servislerimize başvurunuz. (Bkz. Sayfa43)

## A. ÖZELLİKLER

- 128 X 64 LCD Display
- Ebatlar: 142 X 367 X 10 mm (Muhafzasız)
- 180 X 430 X 28 mm (Muhafazalı)
- Işıklı ve alüminyum tuş takımı
- Alüminyum Gövde
- Gece Görüşü İçin Aydınlatma LED'leri
- Sıva Altı Montaj
- Açısı ayarlanabilen Kamera
- Proximity Kart Okuyucu
- Yağmurluk Muhafaza (Opsiyonel)
- Işıklı Sıva Üstü Montaj Aparatı (Opsiyonel)

## B. ÖN GÖRÜNÜM



## C. DUVAR MONTAJI

### 1. STANDART KÖR KASA KULLANARAK MONTAJ

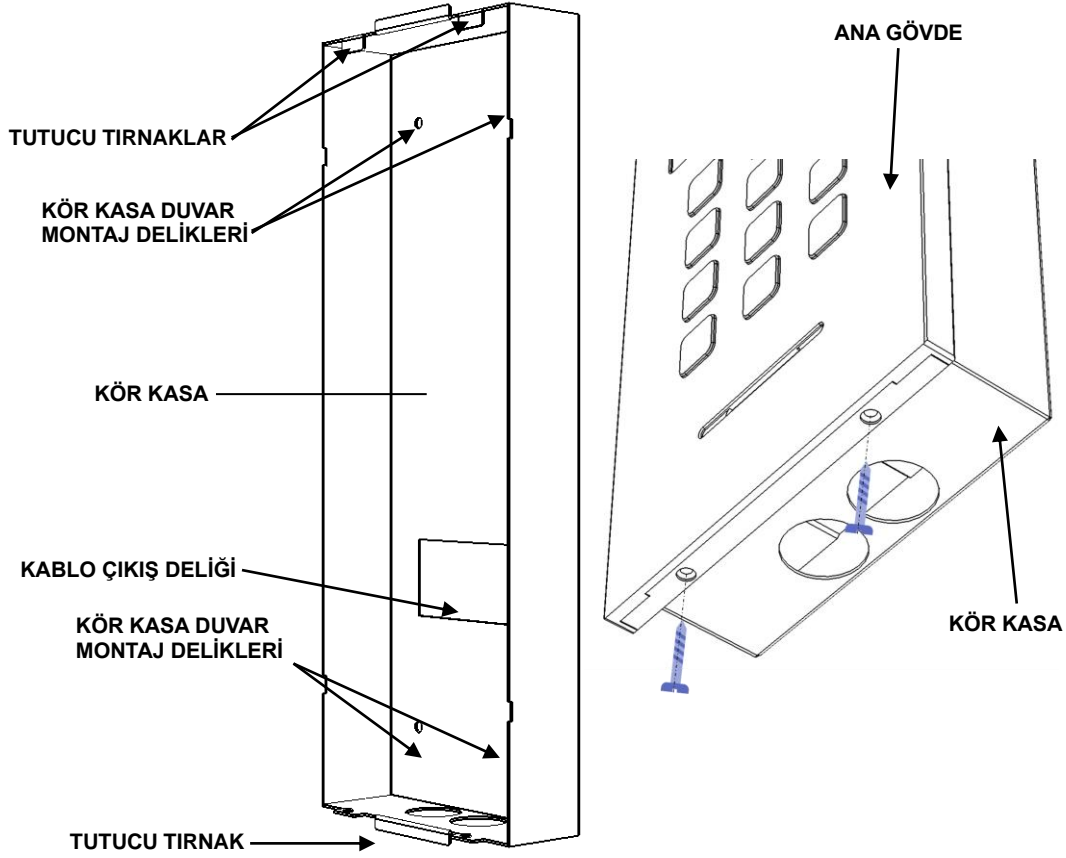

- Kör kasayı duvar içine 4 adet vida ile monte ediniz.
- Tesisat Kablolarını kablo çıkış deliğinden çıkartınız.
- Kablo bağlantılarını sayfa 10'daki bağlantı şemasına göre yapınız.
- MB-11 Panelin ana gövdesinde yer alan yuvalar, Kör Kasada bulunan tutucu sac tırnaklar üzerine gelecek şekilde paneli kör kasaya yerleştiriniz.
- Ürün ambalajından çıkan 2 adet 2.9mm X 13mm vidayı kullanarak, resim2 de olduğu gibi Ana gövde ile Kör kasayı birbirine sabitleyiniz.

## 2. YAĞMURLUK KULLANARAK MONTAJ

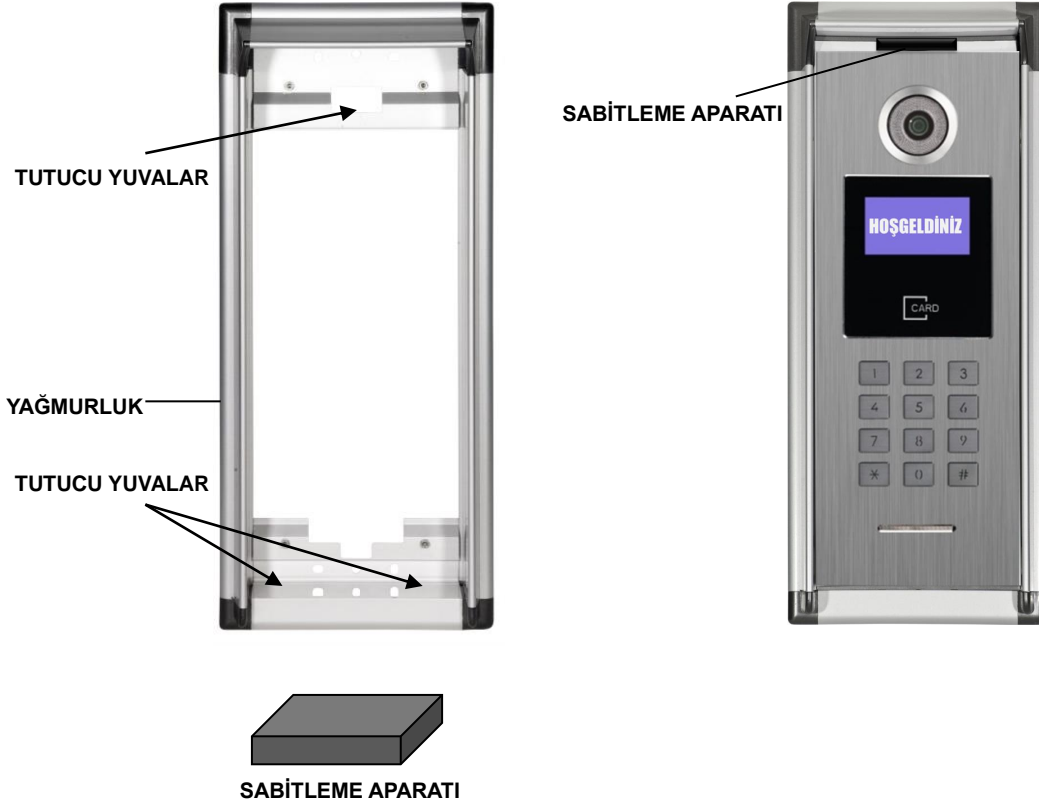

- Yağmurluğu duvar içine 4 adet vida ile monte ediniz.
- Kablo bağlantılarını sayfa 10'daki bağlantı şemasına göre yapınız.
- MB-11 Panelin arka kapağında yer alan Yağmurluk Montaj Tırnaklarını, Kör Kasada bulunan tutucu sac yuvalar üzerine gelecek şekilde paneli kör kasaya yerleştiriniz.
- MB-11 Paneli sabitlemek için, yağmurluk ile birlikte Siyah renkli Plastik sabitleme aparatı verilmiştir.
- Sabitleme aparatını panelin üst kısmındaki boşlukta yer alan montaj deliğine aparat ile birlikte verilen vidayı kullanarak monte ediniz.



## D. ARKA GÖRÜNÜM

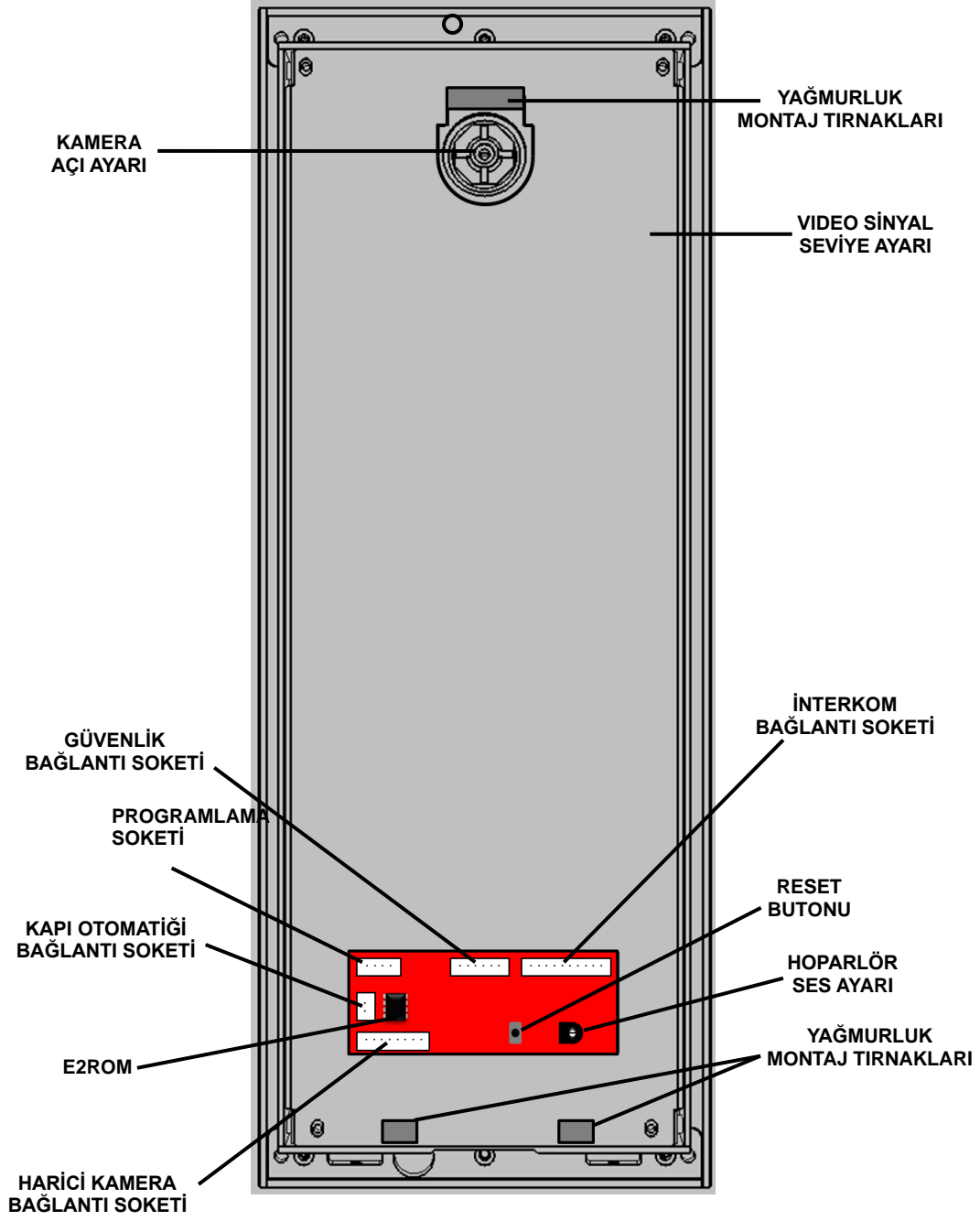

## E. KAMERA VE GÖRÜNTÜ AYARLARI

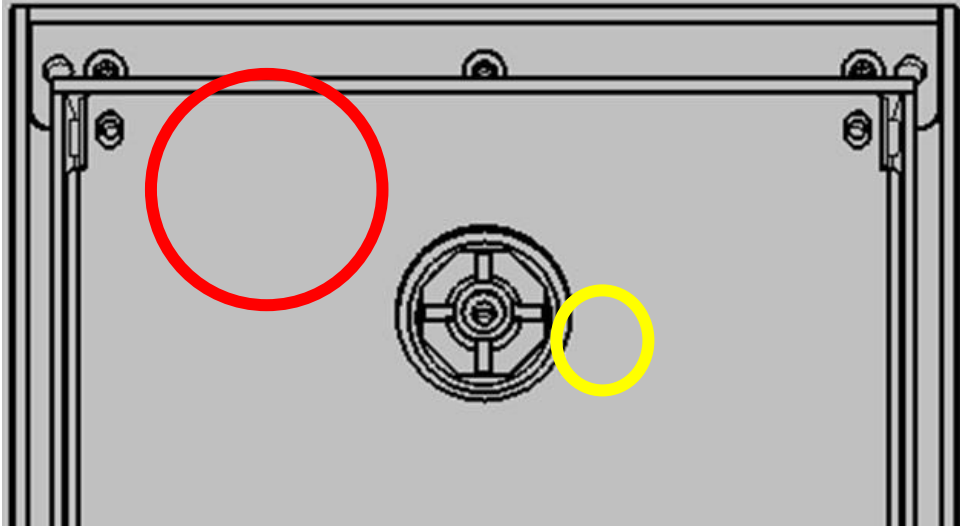

### 1. KAMERA AÇISININ AYARLANMASI

- Kamera açısını değiştirmek için "KIRMIZI" daire içinde gösterilen vidayı gevşetin.
- Kamera yuvası dairesel biçimde her yöne oynar duruma gelecektir.
- Uygun açığı bulduğunuzda vidayı tekrar sıkarak kamera yuvasını sabitleyin.

### 2. VİDEO SİNYAL SEVİYESİNİN AYARLANMASI

- Video sinyal seviyesini arka kapak üzerinde "SARI" renk ile gösterilen bölümde bulunan trimpot ile ayarlayabilirsiniz.

## F. TESİSAT BAĞLANTISI ve SES AYARLARI

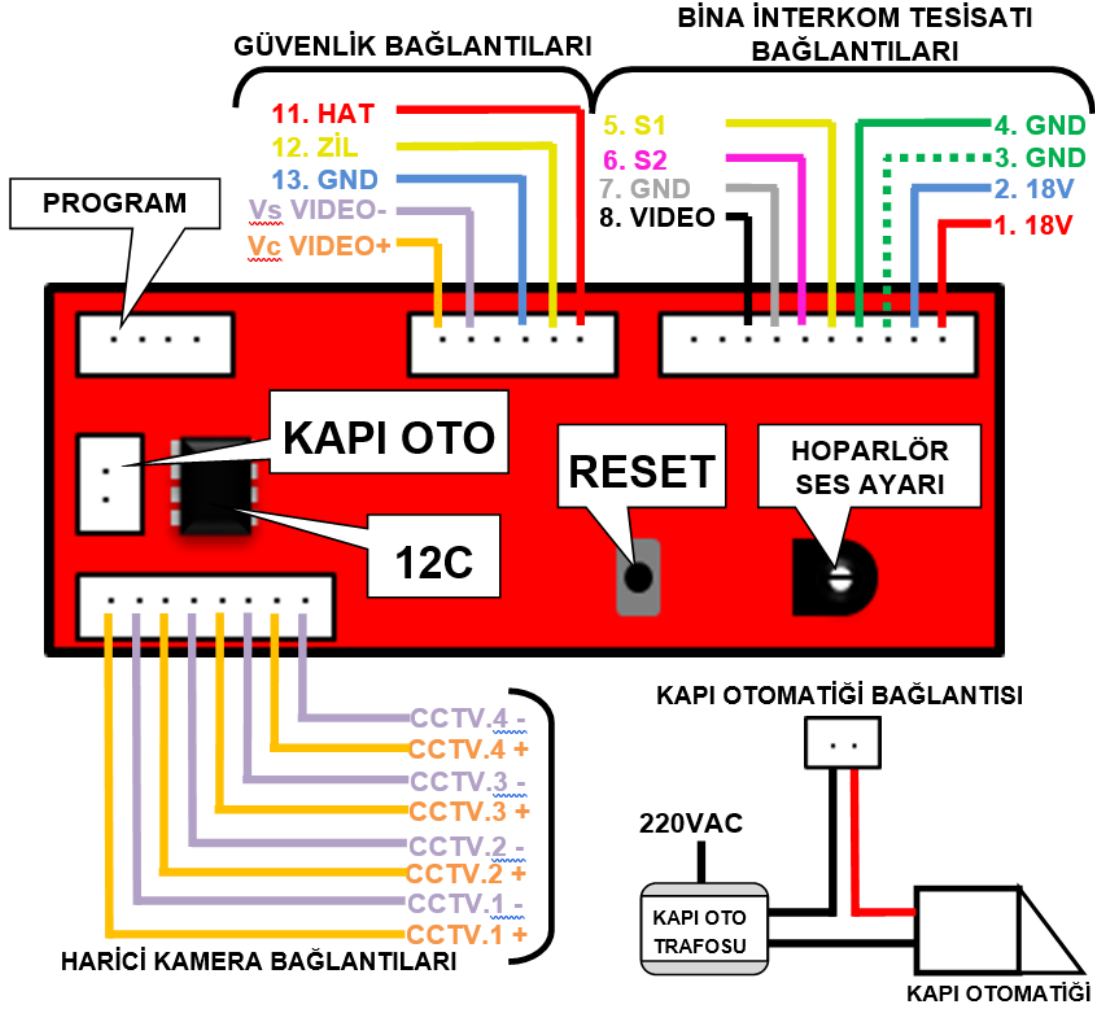

### 1. HOPARLÖR SES SEVİYESİNİN AYARLANMASI

- Hoparlör ses seviyesini "HOPARLÖR SES AYARI" olarak gösterilen trimpot ile ayarlayabilirsiniz.

### 2. KAPI PANELİNİ RESETMENE

- RESET işlemini "RESET" olarak gösterilen buton ile yapabilirsiniz. Ayrıntılı bilgi sayfa 27 de verilmiştir.

# G. KULLANIM

## 1. EKРАН KULLANIMI

Kapı Paneli bekleme durumundayken ekranda özelliklerin kullanımı hakkında bilgilendirmeler görünür.

### Bekleme Ekranları:

Panel beklemede iken aşağıdaki ekranlar sıra ile görünmektedir.

1.Ekran:



2. Ekran:



3. Ekran:



4. Ekran:



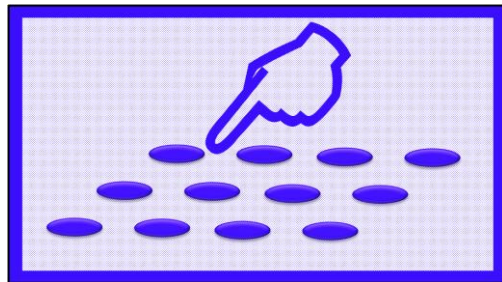

5. Ekran:



## 2. ÖZELLİKLERİN KULLANIMI

### a. Daire No Girerek Arama Yapma

Aramak istediğiniz daire no 'sunu tuşladıktan sonra # tuşuna basınız.

Örneğin 5 No'lu daireyi aramak için:   tuşlayın.

Aramayı iptal etmek için \* tuşuna basınız. 

### b. Rehber Üzerinden Arama Yapma

**NOT: Rehber oluşturmak için sayfa 19'a bakınız.**

Rehberi açmak için # tuşuna basınız. 

Seçim Tuşları ile ilgili bilgilendirme ekranı görünür.

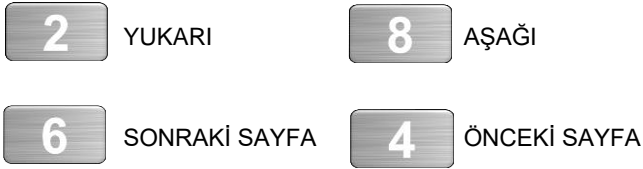



Daha sonra Rehber ekranı görünecektir.

00	GÖREVLİ
01	DAİRE 1
02	DAİRE 2
03	DAİRE 3
04	DAİRE 4
05	DAİRE 5
06	DAİRE 6
07	DAİRE 7

Aramak istediğiniz daireyi seçmek için Tuş Takımındaki 2 – 8 – 4 – 6 tuşlarını kullanabilirsiniz. Seçili olan daire Beyaz renk olarak seçili görünür.

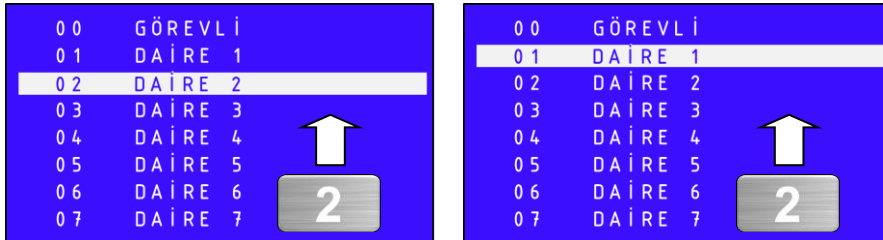
Örneğin: 01 no'lu daireyi aramak için 2 tuşu ile seçim bölmesi 01 DAİRE1 üzerine getirilir.



 Tuşuna her basıldığında seçim bölmesi 1 satır yukarı kayacaktır.

00	GÖREVLİ
01	DAİRE 1
02	DAİRE 2
03	DAİRE 3
04	DAİRE 4
05	DAİRE 5
06	DAİRE 6
07	DAİRE 7

Aramak istenilen daire seçildiğinde  tuşuna basılarak daire aranır.

Aramayı iptal etmek için  tuşuna basınız.

### c. Dış Kapıyı Şifre ile Açma

**NOT: Şifre oluşturmak için sayfa 15'e bakınız.**

Dış kapıdan 99 + 4 haneli şifre girilerek kapı açılır.

Örneğin: Kapı Açma Şifresi 2486 olarak ayarlanmış bir sistemde 99 + 2486 girmek gerekir.



### d. Dış Kapıyı Kart ile Açma

**NOT: Kart kayıt işlemleri için sayfa 14'e bakınız.**

Önceden kaydedilmiş Proximity Kart veya Anahtarlık kullanarak kapı açtırılabilir.

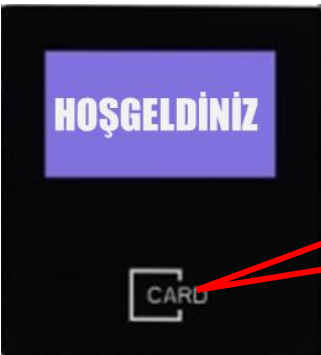



Proximity Kart  
veya Anahtarlık  
"CARD" yazan bölüme  
yaklaştırıldığında  
kapı açılır

# H. KULLANICI VE SİSTEM AYARLARI

## 1. KAPI AÇMA ŞİFRESİNİN OLUŞTURULMASI

Her daire için özel Kapı Açma Şifresi oluşturulabilir.

- Dış kapı panelinden şifresini belirleyecek dairenin numarası aranır.  
Örneğin 5 no'lu daire için; Kapı panelinden **5** **#** tuşlanır.
- Aranan daire monitör üzerindeki  tuşuna ve ardından  (MB-41 için F1 tuşuna basar) tuşuna basar.
- Dış kapı panelinden önce 99 tuşlanır, ardından 4 haneli şifre tanımlanır.

Örneğin 5 no'lu daire için şifreyi 2486 olarak ayarlama;

Kapı panelinden



tuşlanır.

Not: Ardışık rakamlardan (1234, 5678 gibi) oluşan şifre giremezsiniz. Ardışık rakam girildiğinde dış kapı panelinden hatalı giriş ses tonu ile uyarılır.

## 2. AYAR MENÜLERİNE GİRİŞ

Ayar Menüüne girmek için bekleme ekranlarındayken **# 99** tuşlanır.



**Beyaz Renk Ok seçili olan seçeneği gösterir. Yukarı – Aşağı için 2 ve 8 tuşları kullanılır. Seçimi onaylamak için # kullanılır.**

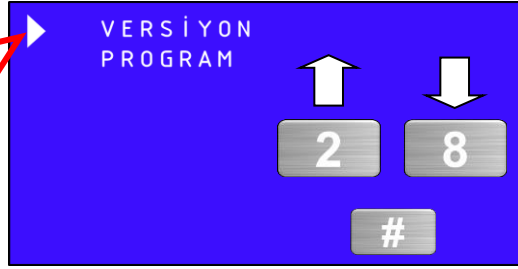

Ana Menü Ekranında 2 seçenek vardır.

## 3. VERSİYON BİLGİSİ

Cihazın Yazılımına ait versiyon bilgisi, panelin; kapı ve blok numarası görüntülenir.



Ekrandan çıkmak için **\*** tuşuna basınız.

Versiyon ekranı 10sn sonra kendiliğinden kapanır.



#### 4. PROGRAM AYARLARI

Cihaza ait tüm ayarlamalar ve program değişiklikleri bu menü ile yapılır.

2 – 8 tuşlarını kullanarak PROGRAM seçeneği üzerine geldikten sonra # tuşuna basınız.

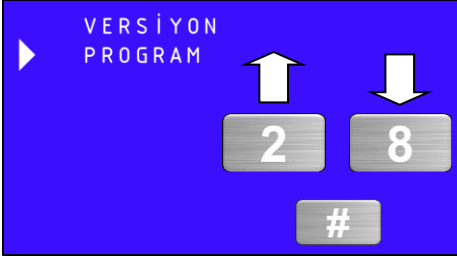

PROGRAMLAMA ŞİFRESİ girmeniz istenecektir.

NOT: TÜM İŞLEMLER AYAR MENÜLERİ ÜZERİNDEN YAPILIR.

AYAR MENÜLERİNE ERİŞİM İÇİN "**PROGRAMLAMA ŞİFRESİ**" GEREKİR.

Fabrika Ayarı Programlama Şifresi: **7447** dir.

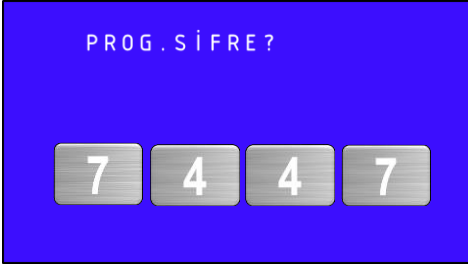

PROGRAM Ekranı:

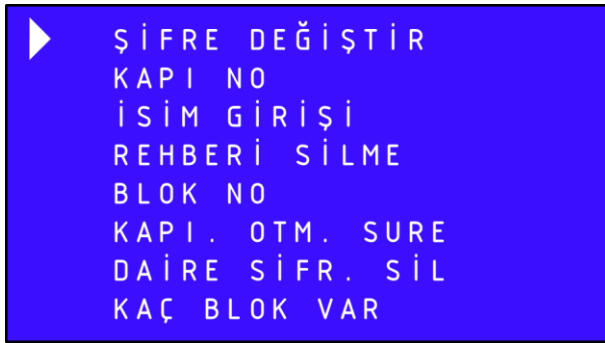



## a. Programlama Şifresinin Deęiştirilmesi

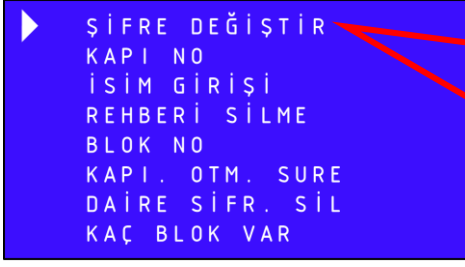

Beyaz Renk Ok seçili olan seçeneęi gösterir.  
Yukarı – Aşaęı için  
2 ve 8 tuşları kullanılır.  
Seęimi onaylamak için  
# kullanılır.

Beyaz Renk Ok “ŞİFRE DEĞİŞTİR” seçeneęi üzerinde iken # tuşuna basınız.

Gelen ekranda “YENİ ŞİFRE” girmeniz istenir.

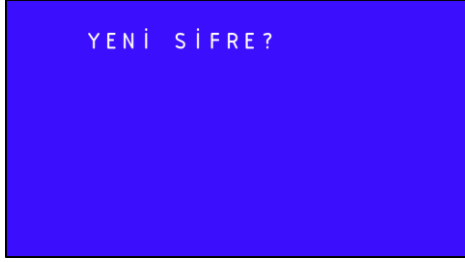

Şifre 4 rakamdan oluşmalıdır. Tuş takımı üzerinden yeni şifrenizi tuşlayınız.

**NOT:** Ardışık rakamlardan ( 1234, 5678 gibi ) oluşan şifre giremezsiniz. Ardışık rakam girildiğinde dış kapı panelinden hatalı giriş ses tonu ile uyarılır.

İşlem sonunda aşağıdaki onay ekranı görünür.



## b. Kapı Paneli Numarasının Deęiştirilmesi

Birden fazla Kapı Paneli bulunan bloklarda her kapı panelinin numarasının ayrı olarak tanımlanması gerekir.

Fabrika Çıkış Ayarlarında KAPI NO 1 olarak ayarlanmıştır.

Bu tanımlama işlemi Programlama ekranında “**KAPI NO**” seçeneęi üzerinden yapılır.

NOT: Ayar Menüleri – Programlama Ekranı girişı için “bkz. Sayfa 15-16 “

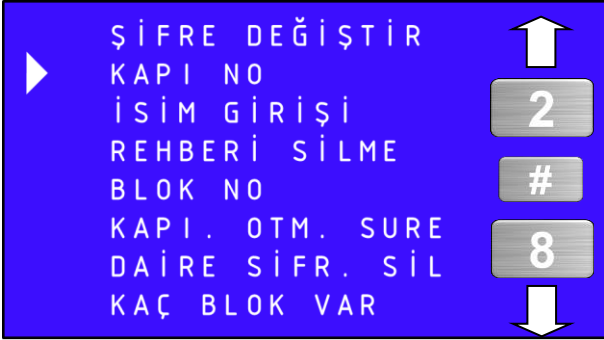

2 – 8 tuşlarını kullanarak KAPI NO seçeneęi üzerine geldikten sonra # tuşuna basınız.

Gelen ekranda mevcut Kapı No gösterilir.

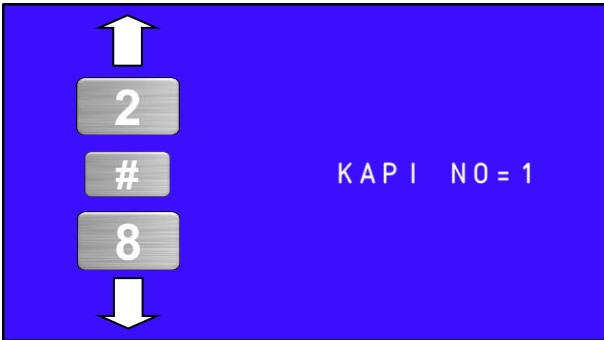

2 – 8 tuşlarını kullanarak KAPI NO'sunu 1 ile 4 arasında ayarlayabilirsiniz. 2 tuşu ile No'yu arttırıp, 8 tuşu ile azaltabilirsiniz.

Ayarladıktan sonra # tuşuna basınız.

**Örneęin:** Kapı No'sunu 4 olarak ayarlamak için 2 tuşuna 3 defa basmanız gerekir.

### c. Kapı Paneli Rehberine İsim Girilmesi

Kapı Paneli Rehberinin kullanılması için Daire sakinlerinin İsim bilgilerinin önceden girilmesi gerekir.

Bu işlem, Programlama ekranında “İSİM GİRİŞİ” seçeneği üzerinden yapılır.

NOT: Ayar Menüleri – Programlama Ekranı girişi için “bkz. Sayfa 15-16 “

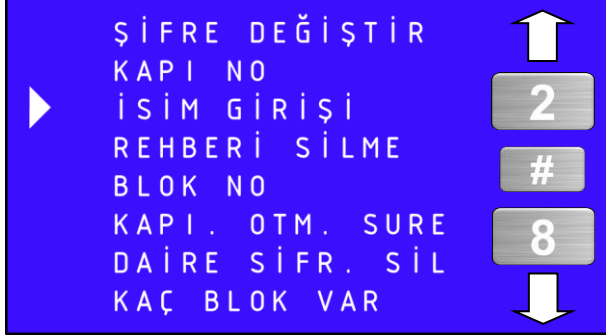

2 – 8 tuşlarını kullanarak İSİM GİRİŞİ seçeneği üzerine geldikten sonra # tuşuna basınız.

Gelen ekranda Daire No ve Daire İsmi girmeniz istenir.

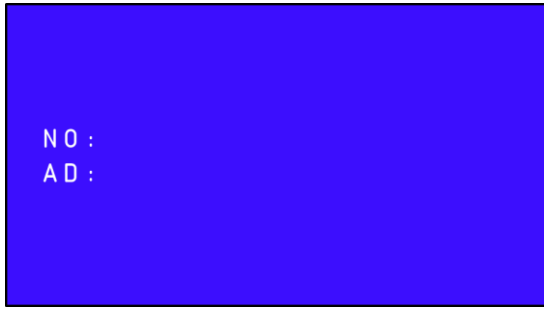

Örneğin: 4 No'lu daire için tuş takımından **004** girilir ve # tuşuna basılır.

Gelen ekranda Daire No ve Daire İsmi girmeniz istenir.



İsim Girişi için tuş takımı kullanılır. Harflerin tuşlar üzerindeki yerleri için sonraki sayfa 20'da yer alan tabloyu kullanabilirsiniz.

İsim girişi ardından # tuşuna basılır



Yeni giriş varsa tekrar Daire No ve İsim girilir. Çıkmak için boş ekranda \* tuşuna basılır.

Çıkış işleminden sonra Cihaz Ana Ekranı görünür.

#### d. İsim Girişi İçin Tuş Takımının Kullanılması

İsim girişinde, yazılacak harfin bulunduğu tuşa istenilen harf gelinceye kadar basılır. Her basmada bir sonraki harf görünecektir. İstenilen harf geldiğinde 2 saniye beklenildiğinde yazma imleci bir yana kayar.

Daire ismi en fazla 12 harf olabilir.

Hatalı yazma işleminde silme için \* tuşunu kullanınız.

Daire No ve Daire İsmi girişini onaylamak için # tuşunu kullanınız.

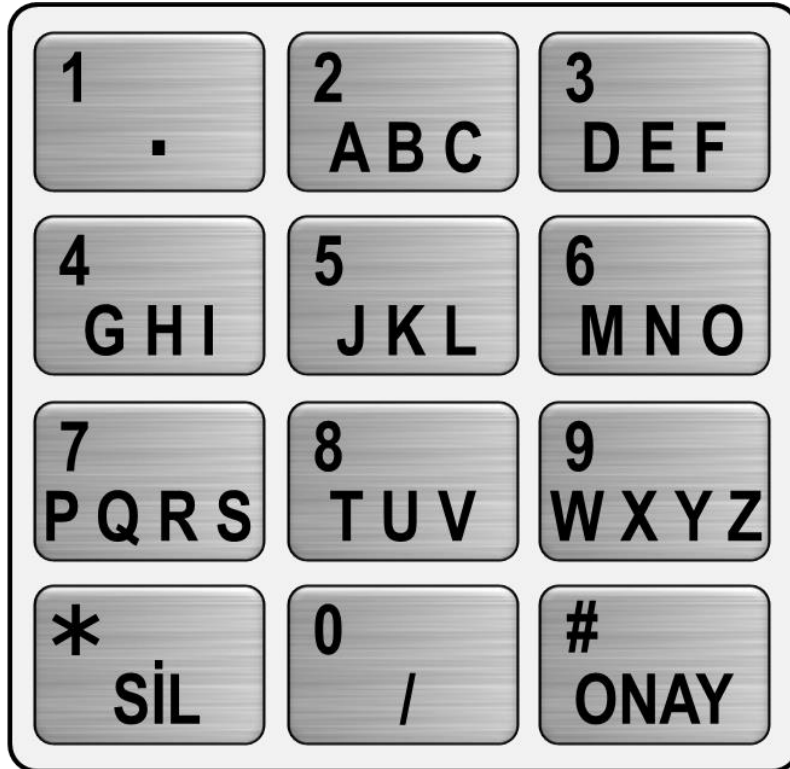

### e. Kapı Paneli Rehberinin Silinmesi

Kapı Paneli Rehberinin silindiğinde, kaydedilmiş Proximity Kart Kayıtları ve Kapı Açma Şifreleri Silinmez.

Bu işlem, Programlama ekranında “**REHBERİ SİLME**” seçeneği üzerinden yapılır.

NOT: Ayar Menüleri – Programlama Ekranı girişi için “bkz. Sayfa 15-16 “

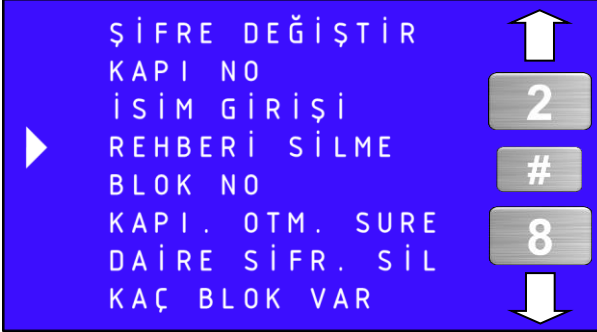

2 – 8 tuşlarını kullanarak REHBERİ SİLME seçeneği üzerine geldikten sonra # tuşuna basınız. İşlem Ekranı görünür.



Rehber Silme işlemi bittiğinde Cihaz Ana Ekranı görünür.

## f. Blok No Deęiştirilmesi

Birden fazla Blok bulunan sistemlerde her bloęa ait kapı panellerinin Blok No'su ayrı olarak tanımlanması gerekir. Fabrika Çıkış Ayarlarında BLOK NO 1 olarak ayarlanmıştır.

Bu tanımlama işlemi Programlama ekranında “**BLOK NO**” seçeneęi üzerinden yapılır.

NOT: Ayar Menüleri – Programlama Ekranı girişı için “bkz. Sayfa 15-16 “

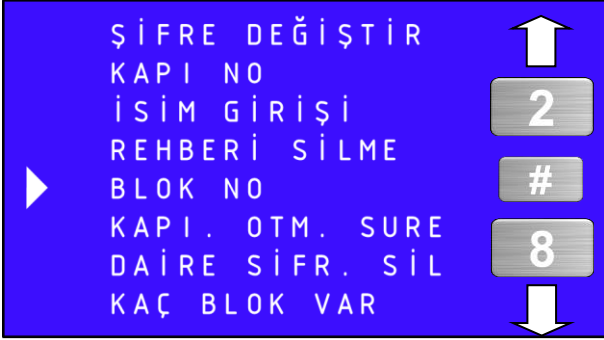

2 – 8 tuşlarını kullanarak BLOK NO seçeneęi üzerine geldikten sonra # tuşuna basınız.

Gelen ekranda mevcut Blok No gösterilir.

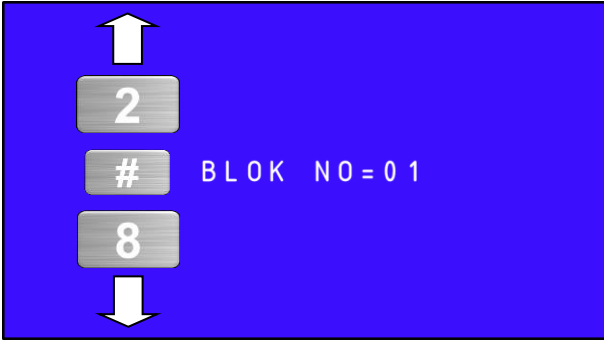

**NOT: Blok No'sunu deęiştirmek için, Program Ekranında bulunan “KAÇ BLOK VAR” seçeneęinden sistemde bulunan toplam blok sayısını girmiş olmanız gerekmektedir. “Bkz. Sayfa25”**

2 – 8 tuşlarını kullanarak BLOK NO 'sunu 1 ile 16 arasında ayarlayabilirsiniz. 2 tuşu ile No'yu arttırıp, 8 tuşu ile azaltabilirsiniz.

Ayarladıktan sonra # tuşuna basınız.

**Örneęin:** Blok No'sunu 5 olarak ayarlamak için 2 tuşuna 4 defa basmanız gerekir.

## g. Kapı Otomatığı Çekme Süresinin Değiştirilmesi

Kullanılan Kapı Otomatığı türüne bağlı olarak Kapı Panelinde bulunan Kapı Otomatığı Rölesi çekme süresinin değiştirilmesi gerekebilir. Fabrika Çıkış Ayarlarında Çekme Süresi 1 saniye olarak ayarlanmıştır.

Bu tanımlama işlemi Programlama ekranında “**KAPI. OTM. SURE**” seçeneği üzerinden yapılır.

NOT: Ayar Menüleri – Programlama Ekranı girişi için “bkz. Sayfa 15-16 “

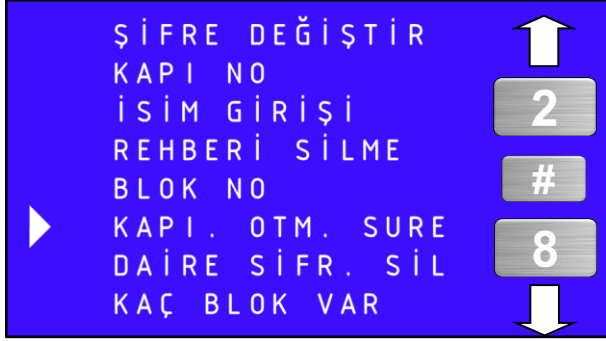

2 – 8 tuşlarını kullanarak KAPI. OTM. SURE seçeneği üzerine gelip # tuşuna basınız.

Gelen ekranda ayarlanmış olan Kapı Otomatığı Çekme Süresi gösterilir.

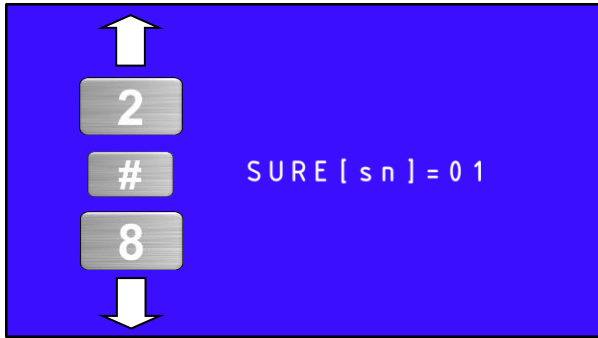

2 – 8 tuşlarını kullanarak Süreyi 01 ile 99 saniye arasında ayarlayabilirsiniz. 2 tuşu ile Süreyi arttırıp, 8 tuşu ile azaltabilirsiniz.

Ayarladıktan sonra # tuşuna basınız.

## h. Blok Kapısı Açma Şifrelerinin Silinmesi

Kapı Panelinde kayıtlı Kapı Açma Şifreleri silindiğinde, kaydedilmiş Proximity Kart Kayıtları ve Rehber Silinmez.

Bu işlem, Programlama ekranında “**DAİRE SİFR. SİL**” seçeneği üzerinden yapılır.

NOT: Ayar Menüleri – Programlama Ekranı girişi için “bkz. Sayfa 15-16 “

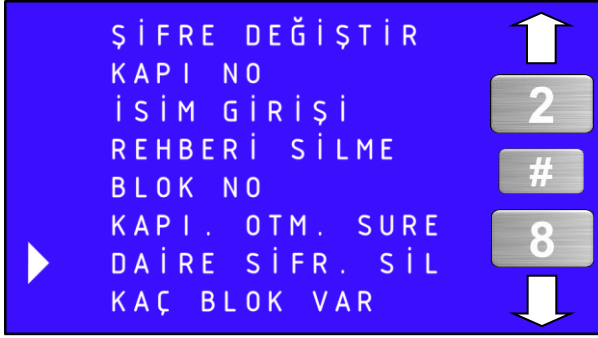

2 – 8 tuşlarını kullanarak DAİRE SİFR. SİL seçeneği üzerine gelip # tuşuna basınız.

İşlem Ekranı görünür.



Rehber Silme işlemi bittiğinde Cihaz Ana Ekranı görünür.



## i. Sistemdeki Toplam Blok Sayısının Girilmesi

Birden fazla Blok bulunan sistemlerde her kapı paneline sistemde bulunan Toplam Blok Sayısının girilmesi gerekir. Fabrika Çıkış Ayarlarında TOPLAM BLOK SAYISI 1 olarak ayarlanmıştır.

Bu tanımlama işlemi Programlama ekranında “KAÇ BLOK VAR” seçeneği üzerinden yapılır.

NOT: Ayar Menüleri – Programlama Ekranı girişi için “bkz. Sayfa 15-16 “

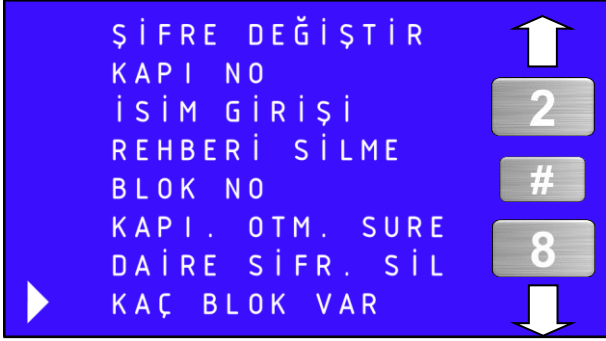

2 – 8 tuşlarını kullanarak KAÇ BLOK VAR seçeneği üzerine geldikten sonra # tuşuna basınız. Gelen ekranda mevcut Toplam Blok Sayısı gösterilir.



2 – 8 tuşlarını kullanarak Toplam Blok Sayısını ayarlayabilirsiniz. 2 tuşu ile No'yu arttırıp, 8 tuşu ile azaltabilirsiniz. Ayarladıktan sonra # tuşuna basınız.

**Örneğin:** Blok Sayısını 4 olarak ayarlamak için 2 tuşuna 3 defa basmanız gerekir.

## 5. PROXIMITY KART İŞLEMLERİ

### a. Proximity Kart İşlemleri Menüsüne Giriş

Kapı otomatığını açtırmak için kullanılacak Proximity Kartlar Kapı Paneli üzerinden tanıtılır.

Kartların tanıtılması, ayrı ayrı veya tamamının silinmesi PROXIMITY KART İŞLEMLERİ menüsünden gerçekleştirilir.

PROXIMITY KART İŞLEMLERİ menüsüne, Programlama Ekranı üzerinden girilmektedir;

NOT: Ayar Menüleri – Programlama Ekranı girişi için “bkz. Sayfa 15-16 “

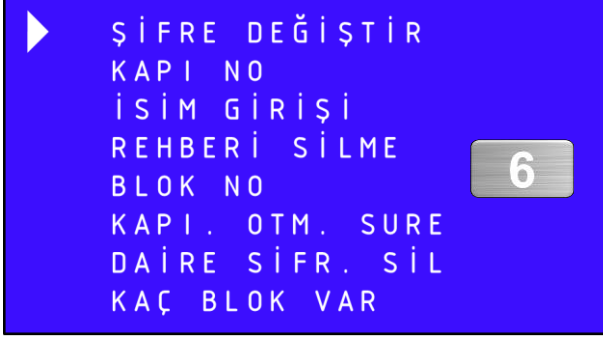

Programlama Ekranında iken **6** tuşuna basınız.

Proximity Kart İşlemleri Menüsü görünür.



**KART KAYIT:** Her Daire için 5 adet Proximity Kart tanıtabilirsiniz.

**KARTLARI SİLME:** Bir daireye ait kart veya kartlar kayıp ise sadece ilgili daireye ait kartları silebilir ve daireye ait mevcut kartları tekrar kaydederek, kaybolan kartın sistemdeki kaydını silebilirsiniz.

**HEPSİNİ SİLME:** Kapı paneline tanıtılmış tüm Proximity Kartları silebilirsiniz.

## b. Proximity Kartların Kaydedilmesi

Kapı Otomatığını açmak için kullanılacak Proximity kartları Kapı Paneline Daire Numaralarına göre kaydedebilirsiniz.

Bu işlem, Proximity Kart İşlemleri menüsünde “**KART KAYIT**” seçeneği ile yapılır.

NOT: Ayar Menüleri – Programlama Ekranı – Proximity Kart İşlemleri girişi için “bkz. Sayfa 15-16”



2 – 8 tuşlarını kullanarak KART KAYIT seçeneği üzerine gelip # tuşuna basınız.

Kartların kaydedileceği Daire No'sunu girmemiz istenir. Her daire için en fazla 5 adet kart kaydedilebilir.

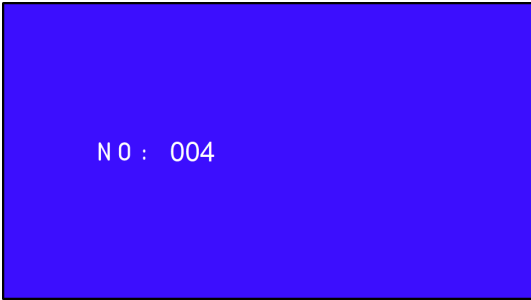

Örneğin: 4 No'lu daire için tuş takımından **004** girilir ve # tuşuna basılır.



Proximity kartı kart okuyucuya yaklaştırınız “Bkz. Sayfa 6”



Kart kaydedildiğinde TAMAM mesajı görünür. Ardından diğer kartı okutmamız istenir. İlgili daireye ait tüm kartlar “en fazla 5 adet” kaydedildiğinde işlemi sonlandırmak için \* tuşuna basınız.

### c. Daireye Ait Proximity Kartların Silinmesi

Kaydedilmiş Proximity Kartları Daire Numaralarına göre silebilirsiniz.

Bu işlem, Proximity Kart İşlemleri menüsünde “**KARTLARI SİLME**” seçeneği ile yapılır.

NOT: Ayar Menüleri – Programlama Ekranı – Proximity Kart İşlemleri girişi için “bkz. Sayfa 15-16-26 “



2 – 8 tuşlarını kullanarak KARTLARI SİLME seçeneği üzerine gelip # tuşuna basınız.

Kartları silinecek olan Daire No'sunu girmemiz istenir.



Örneğin: 4 No'lu daire için tuş takımından **004** girilir ve # tuşuna basılır



İşlem bittiğinde **TAMAM** mesajı ardından cihaz ana ekranı görünür.

#### d. Tüm Kaydedilmiş Proximity Kartların Silinmesi

Tüm kaydedilmiş Proximity Kartları tek seferde silebilirsiniz.

Bu işlem, Proximity Kart İşlemleri menüsünde “**HEPSİNİ SİLME**” seçeneği ile yapılır.

NOT: Ayar Menüleri – Programlama Ekranı – Proximity Kart İşlemleri girişi için “bkz. Sayfa 15-16-26 “



2 – 8 tuşlarını kullanarak HEPSİNİ SİLME seçeneği üzerine gelip # tuşuna basınız.

İşlem Ekranı görünür.



Rehber Silme işlemi bittiğinde Cihaz Ana Ekranı görünür.

# İ. ŞİFRE UNUTULDUĞUNDA PANELİ RESETLEME

Ayar menülerine girmek için kullanılan Program Şifresi unutulduğunda Kapı Panelini reset etmeniz gerekir.

## RESET işlemi:

- RESET işlemi yapılırken Kapı Paneli besleme voltajı bağlı olmalıdır.
- Bağlantı konnektörünün hemen yanındaki RESET düğmesini 5sn basılı tutun.

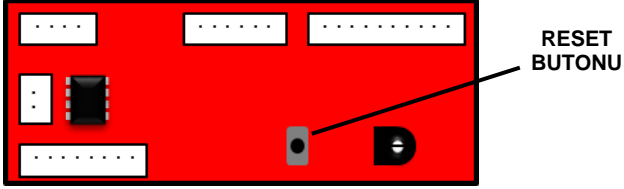

- TAMAM mesajı görüldüğünde kapı Paneliniz RESET olmuştur.
- RESET işleminden sonra Programlama Giriş Şifresi **7447** olacaktır.
- **RESET** işleminde; Rehber, Kapı Açma Şifreleri, Proximity Kart Kayıtları ve diğer ayarlar **S İ L İ N MEZ.**

# J. DAİRELERİN NUMARALANDIRILMASI

Multibus sisteminde daire arama numaraları 0 kapıcı, 1-9, 10-99, 100-255 olarak verilir. Daireler tuşlu kapı panellerinde daire numaraları ardından ENT (veya ARA) yaparak veya zili butonuna basarak aranır.

Multibus sistemde dairelerin numaraları, daireye takılan cihazın arkasında bulunan switchlerin durumlarına göre tayin edilir. Bir switch'te 8 adet göz bulunup, 8 adet switch ile 256 adet daireyi adreslemek mümkündür.

Switch karşılığı gelen daire numaraları aşağıdaki tabloda verilmektedir.

Bu tablo gerekirse 256 daireye kadar bölünebilir.

## DİP SWITCH GRUBU

### DAİRE KODLAMA

ON



DAİRE No	SWITCH No								DAİRE No	SWITCH No								DAİRE No	SWITCH No								DAİRE No	SWITCH No							
	1	2	3	4	5	6	7	8		1	2	3	4	5	6	7	8		1	2	3	4	5	6	7	8		1	2	3	4	5	6	7	8
KAPICI	0	0	0	0	0	0	0	0	DAİRE 25	0	0	0	0	0	0	0	0	DAİRE 50	0	0	0	0	0	0	0	0	DAİRE 75	0	0	0	0	0	0	0	
DAİRE 1	0	0	0	0	0	0	0	0	DAİRE 26	0	0	0	0	0	0	0	0	DAİRE 51	0	0	0	0	0	0	0	0	DAİRE 76	0	0	0	0	0	0	0	
DAİRE 2	0	0	0	0	0	0	0	0	DAİRE 27	0	0	0	0	0	0	0	0	DAİRE 52	0	0	0	0	0	0	0	0	DAİRE 77	0	0	0	0	0	0	0	
DAİRE 3	0	0	0	0	0	0	0	0	DAİRE 28	0	0	0	0	0	0	0	0	DAİRE 53	0	0	0	0	0	0	0	0	DAİRE 78	0	0	0	0	0	0	0	
DAİRE 4	0	0	0	0	0	0	0	0	DAİRE 29	0	0	0	0	0	0	0	0	DAİRE 54	0	0	0	0	0	0	0	0	DAİRE 79	0	0	0	0	0	0	0	
DAİRE 5	0	0	0	0	0	0	0	0	DAİRE 30	0	0	0	0	0	0	0	0	DAİRE 55	0	0	0	0	0	0	0	0	DAİRE 80	0	0	0	0	0	0	0	
DAİRE 6	0	0	0	0	0	0	0	0	DAİRE 31	0	0	0	0	0	0	0	0	DAİRE 56	0	0	0	0	0	0	0	0	DAİRE 81	0	0	0	0	0	0	0	
DAİRE 7	0	0	0	0	0	0	0	0	DAİRE 32	0	0	0	0	0	0	0	0	DAİRE 57	0	0	0	0	0	0	0	0	DAİRE 82	0	0	0	0	0	0	0	
DAİRE 8	0	0	0	0	0	0	0	0	DAİRE 33	0	0	0	0	0	0	0	0	DAİRE 58	0	0	0	0	0	0	0	0	DAİRE 83	0	0	0	0	0	0	0	
DAİRE 9	0	0	0	0	0	0	0	0	DAİRE 34	0	0	0	0	0	0	0	0	DAİRE 59	0	0	0	0	0	0	0	0	DAİRE 84	0	0	0	0	0	0	0	
DAİRE 10	0	0	0	0	0	0	0	0	DAİRE 35	0	0	0	0	0	0	0	0	DAİRE 60	0	0	0	0	0	0	0	0	DAİRE 85	0	0	0	0	0	0	0	
DAİRE 11	0	0	0	0	0	0	0	0	DAİRE 36	0	0	0	0	0	0	0	0	DAİRE 61	0	0	0	0	0	0	0	0	DAİRE 86	0	0	0	0	0	0	0	
DAİRE 12	0	0	0	0	0	0	0	0	DAİRE 37	0	0	0	0	0	0	0	0	DAİRE 62	0	0	0	0	0	0	0	0	DAİRE 87	0	0	0	0	0	0	0	
DAİRE 13	0	0	0	0	0	0	0	0	DAİRE 38	0	0	0	0	0	0	0	0	DAİRE 63	0	0	0	0	0	0	0	0	DAİRE 88	0	0	0	0	0	0	0	
DAİRE 14	0	0	0	0	0	0	0	0	DAİRE 39	0	0	0	0	0	0	0	0	DAİRE 64	0	0	0	0	0	0	0	0	DAİRE 89	0	0	0	0	0	0	0	
DAİRE 15	0	0	0	0	0	0	0	0	DAİRE 40	0	0	0	0	0	0	0	0	DAİRE 65	0	0	0	0	0	0	0	0	DAİRE 90	0	0	0	0	0	0	0	
DAİRE 16	0	0	0	0	0	0	0	0	DAİRE 41	0	0	0	0	0	0	0	0	DAİRE 66	0	0	0	0	0	0	0	0	DAİRE 91	0	0	0	0	0	0	0	
DAİRE 17	0	0	0	0	0	0	0	0	DAİRE 42	0	0	0	0	0	0	0	0	DAİRE 67	0	0	0	0	0	0	0	0	DAİRE 92	0	0	0	0	0	0	0	
DAİRE 18	0	0	0	0	0	0	0	0	DAİRE 43	0	0	0	0	0	0	0	0	DAİRE 68	0	0	0	0	0	0	0	0	DAİRE 93	0	0	0	0	0	0	0	
DAİRE 19	0	0	0	0	0	0	0	0	DAİRE 44	0	0	0	0	0	0	0	0	DAİRE 69	0	0	0	0	0	0	0	0	DAİRE 94	0	0	0	0	0	0	0	
DAİRE 20	0	0	0	0	0	0	0	0	DAİRE 45	0	0	0	0	0	0	0	0	DAİRE 70	0	0	0	0	0	0	0	0	DAİRE 95	0	0	0	0	0	0	0	
DAİRE 21	0	0	0	0	0	0	0	0	DAİRE 46	0	0	0	0	0	0	0	0	DAİRE 71	0	0	0	0	0	0	0	0	DAİRE 96	0	0	0	0	0	0	0	
DAİRE 22	0	0	0	0	0	0	0	0	DAİRE 47	0	0	0	0	0	0	0	0	DAİRE 72	0	0	0	0	0	0	0	0	DAİRE 97	0	0	0	0	0	0	0	
DAİRE 23	0	0	0	0	0	0	0	0	DAİRE 48	0	0	0	0	0	0	0	0	DAİRE 73	0	0	0	0	0	0	0	0	DAİRE 98	0	0	0	0	0	0	0	
DAİRE 24	0	0	0	0	0	0	0	0	DAİRE 49	0	0	0	0	0	0	0	0	DAİRE 74	0	0	0	0	0	0	0	0	DAİRE 99	0	0	0	0	0	0	0	

**ÖNEMLİ NOT:** Blok kodlaması için herhangi bir switch kullanılmamıştır. Bu amaçla her bir kapı paneli programına girip, paneli blok numarası ve kapı panelli numarası olarak programlamak gereklidir. Programlama azami 32 blok ve her bir blokta 4 kapı olarak yapılır.

## K. TÜKETİCİNİN SEÇİMLİK HAKLARI

- Malın ayıplı olduğunun anlaşılması durumunda tüketici;
  - Satılanı geri vermeye hazır olduğunu bildirerek sözleşmeden dönme,
  - Satılanı alıkoyup ayıp oranında satış bedelinden indirim isteme,
  - Aşırı bir masraf gerektirmediği takdirde, bütün masrafları satıcıya ait olmak üzere satılanın ücretsiz onarılmasını isteme,
  - İmkân varsa, satılanın ayıpsız bir misli ile değiştirilmesini isteme, seçimlik haklarından birini kullanabilir.
- Ücretsiz onarım veya malın ayıpsız misli ile değiştirilmesi hakları üretici veya ithalatçıya karşı da kullanılabilir. Satıcı, üretici ve ithalatçı tüketicinin bu hakkını kullanmasından müteselsilen sorumludur.
- Tüketicinin, malın ayıpsız misli ile değiştirilmesi hakkını seçmesi durumunda satıcı, üretici veya ithalatçının, malın ayıpsız misli ile değiştirilmesi talebinin kendilerine bildirilmesinden itibaren azami otuz iş günü içerisinde, bu talebi yerine getirmesi zorunludur. Ancak tüketicinin ücretsiz onarım talebi, yönetmelikte azami tamir süresi belirlendiyse belirtilen azami tamir süresi içinde yerine getirilir. Aksi hâlde tüketici diğer seçimlik haklarını kullanmakta serbesttir.
- Tüketicinin sözleşmeden dönme veya ayıp oranında bedelden indirim hakkını seçtiği durumlarda, ödemiş olduğu bedelin tümü veya bedelden yapılan indirim tutarı derhal tüketiciye iade edilir.
- Seçimlik hakların kullanılması nedeniyle ortaya çıkan tüm masraflar, tüketicinin seçtiği hakkı yerine getiren tarafça karşılanır. Tüketici bu seçimlik haklarından biri ile birlikte tazminat da talep edebilir.
- Uyuşmazlık olması halinde uyuşmazlığınızın çözülmesi için; uyuşmazlık bedeline göre ikamet edilen yerdeki veya mal/hizmetin satın alındığı yerdeki Kaymakamlık bünyesinde yer alan Tüketici Sorunları Hakem Heyetine veya Tüketici Mahkemesi'ne başvurula bilinir.

## A. YETKİLİ SERVİS İSTASYONLARI

FİRMA ADI	İLİ	TELEFON
MULTITEK ELEK. SAN. VE TİC. A.Ş.	İSTANBUL MERKEZ FABRİKA	444 16 23 +90 (216) 420 38 38 +90 (216) 415 79 18
	ANKARA	+90 (554) 364 49 46
	ADANA	+90 (544) 548 64 84
	ANTALYA	+90 (242) 311 78 89
	İZMİR	+90 (545) 538 51 29
	BURSA	+90 (542) 208 29 66
	ALANYA	+90 (555) 963 79 59
	DOĞU MARMARA	+90 (546) 678 92 12
	DİYARBAKIR	+90 (546) 679 91 47
	ESKİŞEHİR	+90 (541) 324 14 26
	GAZİANTEP	+90 (542) 380 54 62
	KAYSERİ	+90 (542) 380 56 52
	KONYA	+90 (549) 813 83 32
	SAMSUN	+90 (545) 539 52 63
TRABZON	+90 (544) 396 06 34	
ZONGULDAK	+90 (554) 542 11 19	





## GARANTİ BELGESİ

Bu belge; 6502 sayılı Tüketicinin Korunması Hakkında Kanun ve Kanun 'a dayanarak yürürlüğe konulan Garanti Belgesi Yönetmeliği uyarınca, T.C. Gümrük ve Ticaret Bakanlığı Tüketicinin Korunması ve Piyasa Gözetimi Genel Müdürlüğü'nün hazırlamış olduğu usul ve esaslara göre hazırlanmıştır.

İMALATÇI / İTHALATÇI FİRMANIN	
ÜNVANI	MULTİTEK ELEKTRONİK SAN. VE TİC. A.Ş.
MERKEZ ADRES	MECLİS MAH. ATATÜRK CAD. NO:47 SANCAKTEPE/İSTANBUL
TELEFON VE FAKS	+90 (216) 420 38 38 / +90 (216) 415 79 18
FİRMA YETKİLİSİNİN MATBU İMZASI/KAŞESİ	
MALIN	
CİNSİ	TUŞ TAKIMLI DIŞ KAPI ÜNİTESİ KULLANMA KILAVUZU
MARKASI	MULTİTEK
MODELİ	MB-11
BANDROL VE SERİ NO	
TESLİM TARİHİ VE YERİ	
GARANTİ SÜRESİ	2 YIL
AZAMI TAMİR SÜRESİ	20 İŞ GÜNÜ
SATICI FİRMANIN	
ÜNVAN	
ADRES	
TELEFON VE FAKS	
SATICI İMZA KAŞE	
FATURA TARİHİ VE NO	

## GARANTİ ŞARTLARI

1. Garanti süresi; malın tüketiciye teslim tarihinden itibaren başlar ve 2 (iki) yıldır.
2. Malın bütün parçaları dahil olmak üzere tamamı firmamızın garanti kapsamındadır.
3. Malın arızalanması durumunda, tamirde geçen süre garanti süresine eklenir. Malın tamir süresi en fazla 20 (yirmi) iş günüdür. Bu süre, garanti süresi içerisinde mala ilişkin arızanın yetkili servis istasyonuna veya satıcıya bildirim tarihi itibaren başlar. Tüketicinin bulunduğu yerde yetkili servis istasyonunun olmaması halinde satış sonrası hizmetlerin verilmesinden, tüketiciye en yakın yerdeki yetkili servis istasyonu sorumludur. Tüketicie en yakın yerdeki yetkili servis istasyonunda satış sonrası hizmet verilmesinin mümkün olmaması durumunda; malın firma merkezine ya da diğer bir yetkili servis istasyonuna ulaştırılması ve geri gönderilmesi ile ilgili olarak tüketiciden nakliye, posta, kargo veya benzeri herhangi bir ulaşım gideri talep edilemez.
4. Tüketicinin arıza bildirimini; telefon, faks, e-posta, iadeli taahhütlü mektup veya benzeri bir yolla yapması mümkündür. Ancak, uyuşmazlık halinde bildirimle ilişkin ispat yükümlülüğü tüketiciye aittir.
5. Malın garanti süresi içerisinde yetkili servis istasyonuna veya satıcıya tesliminden itibaren arızasının on iş günü içerisinde giderilememesi halinde, üretici veya ithalatçının; malın tamiri tamamlanıncaya kadar, benzer özelliklere sahip başka bir malı tüketicinin kullanımına tahsis etmesi zorunludur.
6. Yetkili servis istasyonlarının, bakım ve onarımını yaptıkları mallara ait değiştirilen yedek parçaları; garanti süresi içerisinde tüketiciye göstermesi zorunludur.
7. Garanti uygulaması sırasında değiştirilen malın garanti süresi, satın alınan malın kalan garanti süresi ile sınırlıdır.
8. Malın ayıplı olduğunun anlaşılması durumunda tüketici
  - a. Satılanı geri vermeye hazır olduğunu bildirerek sözleşmeden dönme,
  - b. Satılanı alıkoyp ayıp oranında satış bedelinden indirim isteme,
  - c. Aşırı bir masraf gerektirmediği takdirde, bütün masrafları satıcıya ait olmak üzere ücretsiz onarılmasını isteme,
  - d. İmkân varsa, satılanın ayıpsız bir misli ile değiştirilmesini isteme, seçimlik haklarından birini kullanabilir. Ücretsiz onarım veya malın ayıpsız misli ile değiştirilmesi hakları üretici veya ithalatçıya karşı da kullanılabilir. Satıcı, üretici ve ithalatçı tüketicinin bu hakkını kullanmasından müteselsilen sorumludur.
9. Tüketicinin, ücretsiz onarım hakkını kullanması halinde malın;
  - a. Garanti süresi içinde tekrar arızalanması,
  - b. Tamiri için gereken azami sürenin aşılması,
  - c. Tamirinin mümkün olmadığı, yetkili servis istasyonu, satıcı, üretici veya ithalatçı tarafından bir raporla belirlenmesi, durumlarında; tüketici malın bedel iadesini, ayıp oranında bedel indirimini veya imkan varsa malın ayıpsız misli ile değiştirilmesini satıcıdan talep edebilir. Tüketicinin, malın ayıpsız misli ile değiştirilmesi hakkını seçmesi durumunda satıcı, üretici veya ithalatçının, malın ayıpsız misli ile değiştirilmesi talebinin kendilerine bildirilmesinden itibaren azami otuz iş günü içerisinde, bu talebi yerine getirmesi zorunludur. Ancak tüketicinin ücretsiz onarım talebi, yönetmelikte azami tamir süresi belirlendiyse belirtilen azami tamir süresi içinde yerine getirilir. Aksi hâlde tüketici diğer seçimlik haklarını kullanmakta serbesttir.
10. Tüketicinin sözleşmeden dönme veya ayıp oranında bedelden indirim hakkını seçtiği durumlarda, ödemiş olduğu bedelin tümü veya bedelden yapılan indirim tutarı derhal tüketiciye iade edilir.
11. Seçimlik hakların kullanılması nedeniyle ortaya çıkan tüm masraflar, tüketicinin seçtiği hakkı yerine getiren tarafça karşılanır. Tüketici bu seçimlik haklarından biri ile birlikte tazminat da talep edebilir.
12. Uyuşmazlık olması halinde uyuşmazlığınızın çözümlenmesi için; uyuşmazlık bedeline göre ikamet edilen yerdeki veya mal/hizmetin satın alındığı yerdeki Kaymakamlık bünyesinde yer alan Tüketici Sorunları Hakem Heyetine veya Tüketici Mahkemesi'ne başvurula bilinir.
13. Arızalarda kullanım hatasının bulunup bulunmadığının, yetkili servis istasyonları, yetkili servis istasyonunun mevcut olmaması halinde sırasıyla; malın satıcısı, ithalatçısı veya üreticisinden birisi tarafından mala ilişkin azami tamir süresi içerisinde düzenlenen raporla belirlenmesi ve bu raporun bir nüshasının tüketiciye verilmesi zorunludur. Tüketiciler, bu rapora ilişkin olarak bilirkişi tarafından tespit yapılması talebiyle uyuşmazlığın parasal değerini dikkate alarak tüketici hakem heyetine veya tüketici mahkemesine başvurabilir.
14. Satıcı tarafından bu Garanti Belgesinin verilmemesi durumunda, tüketici Gümrük ve Ticaret Bakanlığı Tüketicinin Korunması ve Piyasa Gözetimi Genel Müdürlüğüne başvurabilir.
15. Malın kullanma kılavuzunda yer alan hususlara aykırı kullanılmasından kaynaklanan arızalar garanti kapsamı dışındadır.